



Oznaczenie sprawy: AZ/26/PN/D/WH/PSHM/17

SPECYFIKACJA ISTOTNYCH WARUNKÓW ZAMÓWIENIA

zwana dalej w skrócie „SIWZ”

Przetarg nieograniczony na wykonanie zadania pn.:

„Dostawa przyrządów meteorologicznych z podziałem na 8 części.”

którego szacunkowa wartość nie przekracza wyrażonej w złotych równowartości kwoty: 209 000,00 euro

CPV: 38000000-5 - Sprzęt laboratoryjny, optyczny i precyzyjny (z wyjątkiem szklanego);
38120000-2 - Przyrządy meteorologiczne;
38125000-7 - Rejestratory opadów deszczu;
38310000-1 - Wagi precyzyjne;
38412000-6 - Termometry.

Termin składania ofert: **20 listopada 2017 r. do godz. 09:30**
Termin otwarcia ofert: **20 listopada 2017 r. o godz. 10:30**

W sprawach nieuregulowanych w SIWZ mają zastosowanie przepisy ustawy z dnia 29 stycznia 2004 r. – Prawo zamówień publicznych (tekst jednolity: Dz. U. z 2017 r., poz. 1579) zwanej dalej ustawą, oraz aktów wykonawczych do tej ustawy.

Zatwierdził/a
ZASTĘPCA DYREKTORA
dział. ORGANIZACYJNYCH

Joanna Szczepańska

Warszawa, listopad 2017 r.



Rozdział I
Nazwa (firma) oraz adres Zamawiającego

Zamawiający:

Instytut Meteorologii i Gospodarki Wodnej
Państwowy Instytut Badawczy
ul. Podleśna 61
01-673 Warszawa
NIP:525-000-88-09
REGON:000080507
<http://www.imgw.pl/>

Adres do korespondencji:

Instytut Meteorologii i Gospodarki Wodnej
Państwowy Instytut Badawczy
Ośrodek Główny
ul. Podleśna 61, 01-673 Warszawa
e-mail: malgorzata.kozak-dymarska@imgw.pl

Rozdział II
Tryb udzielenia zamówienia

Postępowanie o udzielenie zamówienia publicznego na wykonanie w/w zadania, zwane dalej postępowaniem, jest prowadzone w trybie **przetargu nieograniczonego** zgodnie z przepisami ustawy.

Rozdział III
Opis przedmiotu zamówienia

1. Przedmiotem zamówienia jest wykonanie zadania pn.: „Dostawa przyrządów meteorologicznych z podziałem na 8 części.”

CPV: 38000000-5 - Sprzęt laboratoryjny, optyczny i precyzyjny (z wyjątkiem szklanego);
38120000-2 - Przyrządy meteorologiczne;
38125000-7 - Rejestratory opadów deszczu;
38310000-1 - Wagi precyzyjne;
38412000-6 - Termometry.

Numer część zamówienia	Przedmiot zamówienia	Opis przedmiotu zamówienia (nr załącznika do SIWZ)	Wzór umowy (nr załącznika do SIWZ)
1	Dostawa 220 sztuk deszczomierzy.	Zał. 1.1	Zał. 5.1
2	Dostawa 100 sztuk śniegowaskazów przenośnych o dł. 100 cm i 100 sztuk śniegowaskazów przenośnych o dł. 150 cm.	Zał. 1.2	Zał. 5.2
3	Dostawa 130 sztuk desek do pomiaru wysokości świeżo spadłego śniegu.	Zał. 1.3	Zał. 5.3
4	Dostawa 60 sztuk trzymadeł do czujnika temperatury i wilgotności w klatce meteorologicznej oraz 60 sztuk trzymadeł do termometru min/max w klatce	Zał. 1.4	Zał. 5.4



	meteorologicznej.		
5	Dostawa 80 sztuk kos do lodu i 80 sztuk pierzchni do lodu.	Zał. 1.5	Zał. 5.5
6	Dostawa 100 sztuk wag do pomiaru zawartości wody w śniegu.	Zał. 1.6	Zał. 5.6
7	Dostawa 2 kompletów optycznych sond termiczno-tlenowych do pomiarów na jeziorach.	Zał. 1.7	Zał. 5.7
8	Dostawa 220 sztuk termometrów meteorologicznych minimalnych.	Zał. 1.8	Zał. 5.8

- Szczegółowy opis przedmiotu zamówienia dla poszczególnych części określają załączniki nr 1.1; 1.2; 1.3; 1.4; 1.5; 1.6; 1.7; 1.8 do SIWZ (Opis Przedmiotu Zamówienia).
- Szczegółowe wymagania dotyczące sposobu realizacji zamówienia określają **wzory Umów** w poszczególnych częściach zamówienia stanowiące, odpowiednio, załączniki nr 5.1; 5.2; 5.3; 5.4; 5.5; 5.6; 5.7; 5.8 do SIWZ.
- Opis przedmiotu zamówienia* został przygotowany bez zastosowania dialogu technicznego.
- Zamawiający dopuszcza możliwość składania ofert częściowych. Zamawiający nie ogranicza liczby części zamówienia, którą można udzielić jednemu Wykonawcy. Wykonawca może złożyć ofertę w odniesieniu do jednej, kilku lub wszystkich części zamówienia.
- Zamawiający nie dopuszcza możliwości składania ofert wariantowych.
- Zamawiający nie przewiduje udzielania zamówień, o których mowa w art. 67 ust. 1 pkt 7) ustawy.
- Zamawiający nie przewiduje aukcji elektronicznej.
- Zamawiający nie przewiduje zawarcia umowy ramowej.
- Zamawiający nie przewiduje ustanowienia dynamicznego systemu zakupów.
- Zamawiający nie dokonuje zastrzeżenia, o którym mowa w art. 36a ust. 2 ustawy.
- Zamawiający nie przewiduje wymagań, o których mowa w art. 29 ust. 4 ustawy.
- Wykonawca jest zobowiązany wskazać te części zamówienia, których wykonanie zamierza powierzyć podwykonawcom i podać firmy podwykonawców.
- Zamawiający nie przewiduje udzielania zaliczek na poczet wykonania zamówienia.
- Zamawiający przewiduje zastosowanie procedury, o której mowa w art. 24aa ust. 1 ustawy.**

Rozdział IV Termin wykonania zamówienia

Przedmiot zamówienia należy zrealizować w terminie:

- do dnia 30 marca 2018 r. (dla części nr 1 i 6 zamówienia);
- do dnia 29 grudnia 2017 r. (dla części nr 2;3;4;5;7;8 zamówienia);

Rozdział V Warunki udziału w postępowaniu

- O udzielenie zamówienia mogą się ubiegać Wykonawcy, którzy:
 - nie podlegają wykluczeniu;
 - spełniają warunki udziału w postępowaniu dotyczące:
 - kompetencji lub uprawnień do prowadzenia określonej działalności zawodowej, o ile wynika to z odrębnych przepisów – **Zamawiający nie określa warunku w tym zakresie,**
 - sytuacji ekonomicznej lub finansowej – **Zamawiający nie określa warunku w tym zakresie;**
 - zdolności technicznej lub zawodowej, **Zamawiający nie określa warunku w tym zakresie.**
- Wykonawcy mogą wspólnie ubiegać się o udzielenie zamówienia.
- Zamawiający wykluczy z postępowania Wykonawców, jeżeli stwierdzi, że zachodzą wobec nich podstawy wykluczenia, o których mowa w art. 24 ust. 1 pkt 12)-23) ustawy.
- Zamawiający może wykluczyć Wykonawcę na każdym etapie postępowania.



5. Ofertę Wykonawcy wykluczonego Zamawiający uzna za odrzuconą, zgodnie z art. 24 ust. 4 ustawy.

Rozdział Va Podstawy wykluczenia, o których mowa w art. 24 ust. 5 ustawy

1. Poza przypadkami wykluczenia, do których odwołuje się zapis zawarty w Rozdz. V ust. 3, Zamawiający wykluczy z postępowania Wykonawcę w stosunku do którego otwarto likwidację, w zatwierdzonym przez sąd układzie w postępowaniu restrukturyzacyjnym jest przewidziane zaspokojenie wierzycieli przez likwidację jego majątku lub sąd zarządził likwidację jego majątku w trybie art. 332 ust. 1 ustawy z dnia 15 maja 2015 r. – Prawo restrukturyzacyjne (Dz. U. z 2015 r., poz. 978, 1259, 1513, 1830 i 1844 oraz z 2016 r., poz. 615) lub którego upadłość ogłoszono, z wyjątkiem Wykonawcy, który po ogłoszeniu upadłości zawarł układ zatwierdzony prawomocnym postanowieniem sądu, jeżeli układ nie przewiduje zaspokojenia wierzycieli przez likwidację majątku upadłego, chyba że sąd zarządził likwidację jego majątku w trybie art. 366 ust. 1 ustawy z dnia 28 lutego 2003 r. – Prawo upadłościowe (Dz. U. z 2015 r., poz. 233, 978, 1166, 1259 i 1844 oraz z 2016 r., poz. 615);
2. W zakresie objętym postanowieniami ust. 1, zapisy zawarte w Rozdz. V ust. 4 i 5 stosuje się odpowiednio.

Rozdział VI Wykaz oświadczeń lub dokumentów potwierdzających spełnianie warunków udziału w postępowaniu oraz brak podstaw wykluczenia

1. Wykonawca jest zobowiązany załączyć do oferty aktualne na dzień składania ofert **Oświadczenie stanowiące wstępne potwierdzenie, że Wykonawca nie podlega wykluczeniu z postępowania** – formularz oświadczenia stanowi załącznik nr 2 do SIWZ.
2. Wykonawca, który zamierza powierzyć wykonanie części zamówienia podwykonawcom, w celu wykazania braku istnienia wobec nich podstaw wykluczenia z udziału w postępowaniu zamieszcza informacje o podwykonawcach w oświadczeniu, o którym mowa w ust. 1.
3. W przypadku wspólnego ubiegania się o udzielenie zamówienia przez Wykonawców oświadczenie, o którym mowa w ust. 1, składa każdy z Wykonawców wspólnie ubiegających się o udzielenie zamówienia. Dokumenty te będą potwierdzać brak podstaw do wykluczenia, w zakresie, w jakim każdy z Wykonawców wykazuje brak podstaw do wykluczenia.
4. Wykonawca, w terminie **3 dni** od dnia zamieszczenia przez Zamawiającego na jego stronie internetowej informacji z otwarcia ofert, o której mowa w Rozdz. XI ust. 12, przekaze Zamawiającemu **Oświadczenie o przynależności lub braku przynależności do tej samej grupy kapitałowej, o której mowa w art. 24 ust. 1 pkt 23) ustawy** – formularz oświadczenia stanowi załącznik nr 3 do SIWZ. Wraz ze złożeniem tego oświadczenia, Wykonawca może przedstawić dowody, że powiązania z innym Wykonawcą nie prowadzą do zakłócenia konkurencji w postępowaniu. W przypadku Wykonawców wspólnie ubiegających się o udzielenie zamówienia publicznego, oświadczenie to będzie zobowiązany przekazać każdy z Wykonawców.
5. Obowiązek, o którym mowa w ust. 4, nie dotyczy przypadku, gdy w postępowaniu w danej części zamówienia zostanie złożona tylko 1 oferta.
6. Zamawiający, przed udzieleniem zamówienia, wezwie Wykonawcę, którego oferta została najwyżej oceniona, do złożenia w wyznaczonym, nie krótszym niż **5 dni**, terminie aktualnych na dzień złożenia oświadczeń lub dokumentów potwierdzających brak podstaw do wykluczenia Wykonawcy z udziału w postępowaniu – **odpis z właściwego rejestru lub z centralnej ewidencji i informacji o działalności gospodarczej**, jeżeli odrębne przepisy wymagają wpisu do rejestru lub ewidencji, w celu potwierdzenia braku podstaw do wykluczenia na podstawie art. 24 ust. 5 pkt 1) ustawy.
7. W przypadku Wykonawców wspólnie ubiegających się o udzielenie zamówienia publicznego, **w tym wspólników spółki cywilnej**, w odpowiedzi na wezwanie, o którym mowa w ust. 6, będą oni zobowiązani, pod rygorem wykluczenia z postępowania, złożyć następujące dokumenty:
dokumenty wymienione w ust. 6 potwierdzające brak podstaw do wykluczenia z udziału w postępowaniu każdego z Wykonawców



8. Jeżeli Wykonawca ma siedzibę lub miejsce zamieszkania poza terytorium Rzeczypospolitej Polskiej, zamiast dokumentów, o których mowa w ust. 6, składa dokument lub dokumenty wystawione w kraju, w którym Wykonawca ma siedzibę lub miejsce zamieszkania, potwierdzające odpowiednio, że nie otwarto jego likwidacji ani nie ogłoszono upadłości.
9. Dokument, o których mowa w ust. 8 powinien być wystawiony nie wcześniej niż 6 miesięcy przed upływem tego terminu.
10. Jeżeli w kraju, w którym Wykonawca ma siedzibę lub miejsce zamieszkania lub miejsce zamieszkania ma osoba, której dokument dotyczy, nie wydaje się dokumentu, o których mowa w ust. 8, zastępuje je się dokumentem zawierającym odpowiednio oświadczenie Wykonawcy, ze wskazaniem osoby albo osób uprawnionych do jego reprezentacji, lub oświadczenie osoby, której dokument miał dotyczyć, złożone przed notariuszem lub przed organem sądowym, administracyjnym albo organem samorządu zawodowego lub gospodarczego właściwym ze względu na siedzibę lub miejsce zamieszkania Wykonawcy lub miejsce zamieszkania tej osoby. Zapis zawarty w ust. 9 stosuje się odpowiednio. W przypadku wątpliwości co do treści dokumentu złożonego przez Wykonawcę, Zamawiający może zwrócić się do właściwych organów odpowiednio kraju, w którym Wykonawca ma siedzibę lub miejsce zamieszkania lub miejsce zamieszkania ma osoba, której dokument dotyczy, o udzielenie niezbędnych informacji dotyczących tego dokumentu.
11. Jeżeli Wykonawca nie złoży oświadczenia, o którym mowa w ust. 1, oświadczeń lub dokumentów potwierdzających okoliczności, o których mowa w art. 25 ust. 1 ustawy, lub innych dokumentów niezbędnych do przeprowadzenia postępowania, oświadczenia lub dokumenty są niekompletne, zawierają błędy lub budzą wskazane przez Zamawiającego wątpliwości, Zamawiający wezwie do ich złożenia, uzupełnienia, poprawienia w terminie przez siebie wskazanym, chyba że mimo ich złożenia oferta Wykonawcy podlega odrzuceniu albo konieczne byłoby unieważnienie postępowania.
12. Jeżeli Wykonawca nie złoży wymaganych pełnomocnictw albo złoży wadliwe pełnomocnictwa, Zamawiający wezwie do ich złożenia w terminie przez siebie wskazanym, chyba że mimo ich złożenia oferta Wykonawcy podlega odrzuceniu albo konieczne byłoby unieważnienie postępowania.
13. Zamawiający wzywa także Wykonawców, do złożenia w wyznaczonym przez siebie terminie wyjaśnień dotyczących oświadczeń lub dokumentów, o których mowa w art. 25 ust. 1 ustawy.
14. Wykonawca nie jest zobowiązany do złożenia oświadczeń lub dokumentów potwierdzających okoliczności, o których mowa w art. 25 ust. 1 pkt 1) i 3) ustawy, jeżeli Zamawiający posiada oświadczenia lub dokumenty dotyczące tego Wykonawcy lub może je uzyskać za pomocą bezpłatnych i ogólnodostępnych baz danych, w szczególności rejestrów publicznych w rozumieniu ustawy z dnia 17 lutego 2005 r. o informatyzacji działalności podmiotów realizujących zadania publiczne (Dz. U. z 2014 r., poz. 1114 oraz z 2016 r., poz. 352).
15. W przypadku wskazania przez Wykonawcę dostępności oświadczeń lub dokumentów, w formie elektronicznej pod określonymi adresami internetowymi ogólnodostępnych i bezpłatnych baz danych, Zamawiający pobiera samodzielnie z tych baz danych wskazane przez Wykonawcę oświadczenia lub dokumenty. W razie takiej potrzeby, Zamawiający żąda od Wykonawcy przedstawienia tłumaczenia na język polski wskazanych przez niego, a pobranych samodzielnie dokumentów.
16. W przypadku wskazania przez Wykonawcę oświadczeń lub dokumentów, które znajdują się w posiadaniu Zamawiającego, w szczególności oświadczeń lub dokumentów przechowywanych przez Zamawiającego zgodnie z art. 97 ust. 1 ustawy, Zamawiający w celu potwierdzenia okoliczności, o których mowa w art. 25 ust. 1 pkt 1) i 3) ustawy, korzysta z posiadanych oświadczeń lub dokumentów, o ile są one aktualne.
17. Jeżeli jest to niezbędne do zapewnienia odpowiedniego przebiegu postępowania, Zamawiający może na każdym etapie postępowania wezwać Wykonawców do złożenia wszystkich lub niektórych oświadczeń lub dokumentów potwierdzających, że nie podlegają wykluczeniu lub spełniają warunki udziału w postępowaniu, a jeżeli zachodzą uzasadnione podstawy do uznania, że złożone uprzednio oświadczenia lub dokumenty nie są już aktualne, do złożenia aktualnych oświadczeń lub dokumentów.
18. Jeżeli powierzenie podwykonawcy wykonania części przedmiotu zamówienia będzie następować w trakcie jego realizacji, Wykonawca, na żądanie Zamawiającego, przedstawi oświadczenie, o którym w art. 25a ust. 1 ustawy lub oświadczenia lub dokumenty potwierdzające brak podstaw wykluczenia wobec tego podwykonawcy. Jeżeli Zamawiający stwierdzi, że wobec danego podwykonawcy zachodzą podstawy wykluczenia, Wykonawca będzie zobowiązany zastąpić tego podwykonawcę lub zrezygnować z powierzenia wykonania części przedmiotu zamówienia podwykonawcy.
19. Powierzenie wykonania części przedmiotu zamówienia podwykonawcom nie zwalnia Wykonawcy z odpowiedzialności za należyte wykonanie zamówienia.



20. Wykonawca będzie odpowiadać za działania i zaniechania podwykonawców lub dalszych podwykonawców jak za swoje własne. Wykonawca będzie ponosić wobec Zamawiającego pełną odpowiedzialność za zakres zamówienia wykonany przy pomocy podwykonawców lub dalszych podwykonawców.
21. Na każde żądanie Zamawiającego, Wykonawca będzie zobowiązany udzielić na piśmie wszelkich informacji dotyczących podwykonawców lub dalszych podwykonawców.

Rozdział VII

Informacja o sposobie porozumiewania się Zamawiającego z Wykonawcami oraz przekazywania oświadczeń lub dokumentów a także wskazanie osób uprawnionych do porozumiewania się z Wykonawcami

1. Postępowanie jest prowadzone w języku polskim.
2. W postępowaniu komunikacja między Zamawiającym, a Wykonawcami odbywa się osobiście, za pośrednictwem posłańca lub przy użyciu środków komunikacji elektronicznej w rozumieniu ustawy z dnia 18 lipca 2002 r. o świadczeniu usług drogą elektroniczną (Dz. U. z 2013 r., poz. 1422, z 2015 r., poz. 1844, z 2016 r., poz. 147 i 615).
3. Wykonawca składa ofertę pod rygorem nieważności **w formie pisemnej**.
4. W korespondencji kierowanej do Zamawiającego Wykonawca powinien posługiwać się oznaczeniem sprawy określonym w SIWZ.
5. Wszelką korespondencję do Zamawiającego związaną z postępowaniem należy kierować na adres:

Instytut Meteorologii i Gospodarki Wodnej
Państwowy Instytut Badawczy
Ośrodek Główny
ul. Podleśna 61, 01-673 Warszawa
e-mail: malgorzata.kozak-dymarska@imgw.pl

6. Zamawiający żąda niezwłocznego potwierdzenia przez Wykonawcę (w postaci krótkiej informacji zwrotnej) faktu otrzymania wszelkich informacji przekazanych przy użyciu środków komunikacji elektronicznej, o których mowa w ust. 2, a na żądanie Wykonawcy potwierdzi fakt otrzymania od niego takich informacji.
7. W przypadku, gdy jakiegokolwiek informacje przekazane przez Wykonawcą są nieczytelne Zamawiający może zwrócić się o ich ponowne przekazanie.
8. Osobą uprawnioną ze strony Zamawiającego do porozumiewania się z Wykonawcami jest: Małgorzata Kozak-Dymarska, e-mail malgorzata.kozak-dymarska@imgw.pl
9. **Procedura wyjaśnienia treści SIWZ:**
 - 1) Wykonawca może się zwrócić do Zamawiającego o wyjaśnienie treści SIWZ. Zamawiający udzieli wyjaśnień niezwłocznie, jednak nie później niż na **2 dni** przed upływem terminu składania ofert pod warunkiem, że wniosek o wyjaśnienie treści SIWZ wpłynął do Zamawiającego nie później niż do końca dnia, w którym upływa połowa wyznaczonego terminu składania ofert;
 - 2) jeżeli wniosek o wyjaśnienie treści SIWZ wpłynął po upływie terminu składania wniosku, o którym mowa w pkt 1) lub dotyczy udzielonych wyjaśnień, Zamawiający może udzielić wyjaśnień lub pozostawić wniosek bez rozpoznania;
 - 3) przedłużenie terminu składania ofert nie wpływa na bieg terminu składania wniosku, o którym mowa w pkt 1);
 - 4) w przypadku rozbieżności pomiędzy treścią SIWZ, a treścią udzielonych wyjaśnień, jako obowiązującą należy przyjąć treść pisma zawierającego późniejsze oświadczenie Zamawiającego.
10. **Wykonawca ma obowiązek porozumiewać się z Zamawiającym wyłącznie w sposób określony w ust. 2.** Nie dopuszcza się jakiegokolwiek innych sposobów komunikacji między Zamawiającym, a Wykonawcami. Oznacza to, że Zamawiający nie będzie udzielał żadnych wyjaśnień lub innych informacji w odpowiedzi na pytania dotyczące treści SIWZ kierowane przez Wykonawców w sposób inny niż przewidziano to w ust. 2 (np. telefonicznie).
11. Zamawiający nie przewiduje zebrania Wykonawców.



12. W uzasadnionych przypadkach Zamawiający może przed upływem terminu składania ofert zmienić treść SIWZ.
13. Wykonawca poniesie wszelkie koszty związane ze sporządzeniem oraz złożeniem oferty. **Zamawiający nie przewiduje zwrotu kosztów udziału w postępowaniu.**

Rozdział VIII Wymagania dotyczące wadium

Zamawiający nie wymaga od Wykonawców wniesienia wadium.

Rozdział IX Termin związania ofertą

1. Wykonawca jest związany do upływu terminu **30 dni**, przy czym bieg terminu związania ofertą rozpoczyna się wraz z upływem terminu składania ofert.
2. Wykonawca, samodzielnie lub na wniosek Zamawiającego, może przedłużyć termin związania ofertą, z tym, że Zamawiający może tylko raz, co najmniej na **3 dni** przed upływem terminu związania ofertą, zwrócić się do Wykonawców o wyrażenie zgody na przedłużenie tego terminu o oznaczony okres nie dłuższy jednak niż **60 dni**.
3. Odmowa wyrażenia zgody, o której mowa w ust. 2, nie powoduje utraty wadium.
4. O ile wadium było wymagane, przedłużenie terminu związania ofertą jest dopuszczalne tylko z jednoczesnym przedłużeniem okresu ważności wadium albo, jeżeli nie jest to możliwe, z wniesieniem nowego wadium na przedłużony okres związania ofertą. Jeżeli przedłużenie terminu związania ofertą jest dokonywane po wyborze oferty najkorzystniejszej, obowiązek wniesienia nowego wadium lub jego przedłużenia dotyczy jedynie Wykonawcy, którego oferta została wybrana jako najkorzystniejsza.

Rozdział X Opis sposobu przygotowania oferty

1. Każdy Wykonawca może złożyć tylko jedną ofertę. Oferta musi obejmować całość zamówienia w ramach części na którą Wykonawca składa ofertę.
2. Treść oferty musi odpowiadać treści SIWZ, w szczególności oferta powinna zostać sporządzona według załącznika nr 4 do SIWZ – **Formularz oferty**. W **Formularzu oferty Wykonawca winien obligatoryjnie wypełnić CZĘŚCI I, II, IV, V, VI, natomiast CZĘŚĆ II tylko w odniesieniu do tych części zamówienia, na które składa ofertę.**
3. Oferta musi być sporządzona w języku polskim i złożona pod rygorem nieważności w formie pisemnej.
4. W przypadku załączenia do oferty dokumentów sporządzonych w języku obcym, Wykonawca jest zobowiązany załączyć do oferty ich tłumaczenie na język polski.
5. Oświadczenia dotyczące Wykonawcy oraz dotyczące podwykonawców muszą być złożone w oryginale. Pozostałe dokumenty, tj. dokumenty inne niż oświadczenia, mogą być złożone w oryginale lub kopii poświadczonej za zgodność z oryginałem.
6. Poświadczenia za zgodność z oryginałem dokonuje odpowiednio Wykonawca, Wykonawcy wspólnie ubiegający się o udzielenie zamówienia publicznego albo podwykonawca, w zakresie dokumentów, jakie każdego z nich dotyczą.
7. Poświadczenie za zgodność z oryginałem następuje w formie pisemnej lub elektronicznej.
8. Zamawiający może żądać przedstawienia oryginału lub notarialnie poświadczonej kopii dokumentów innych niż oświadczenia, gdy złożona kopia dokumentu jest nieczytelna lub budzi wątpliwości, co do jej prawdziwości.
9. Oferta Wykonawcy, a także oświadczenia lub dokumenty, których wystawcą jest Wykonawca, muszą być podpisane przez Wykonawcę lub osobę/y upoważnioną/e do reprezentowania Wykonawcy. Wraz z ofertą muszą być złożone (w oryginale lub kopii potwierdzonej za zgodność przez notariusza) dokumenty (np. pełnomocnictwo), z których wynika prawo do podpisania oferty lub ewentualnie, o ile to właściwe,



również innych oświadczeń lub dokumentów. Nie dotyczy to przypadku, gdy Zamawiający dokumenty, z których wynika powołane prawo, może uzyskać za pomocą bezpłatnych i ogólnodostępnych baz danych, w szczególności rejestrów publicznych w rozumieniu ustawy z dnia 17 lutego 2005 r. o informatyzacji działalności podmiotów realizujących zadania publiczne (Dz. U. z 2014 r., poz. 1114 oraz z 2016 r., poz. 352). Powyższe zasady stosuje się do oświadczeń lub dokumentów, których wystawcą jest podmiot, na którego zdolnościach lub sytuacji polega Wykonawca na zasadach określonych w art. 22a ustawy, Wykonawców/Wykonawcy wspólnie ubiegający się o udzielenie zamówienia publicznego lub podwykonawcy.

10. Postanowienia ust. 9 znajdują odpowiednie zastosowanie w przypadku poświadczania za zgodność z oryginałem dokumentów, które zgodnie z postanowieniami SIWZ mogą zostać złożone w kopii poświadczonych za zgodność z oryginałem.
11. Wszelkie poprawki lub zmiany w tekście oferty oraz załączonych do niej oświadczeniach i dokumentach, w szczególności każde przerobienie, przekreślenie, uzupełnienie, nadpisanie, przestąpienie korektorem, muszą być parafowane przez osobę podpisującą ofertę. Poprawki lub zmiany w tekście, przy których nie będzie takich paraf, Zamawiający będzie traktował jako nienaniesione.
12. Zamawiający zaleca, by oferta wraz z załączonymi do niej oświadczeniami i dokumentami była połączona w jedną całość w sposób uniemożliwiający wypadnięcie kolejno ponumerowanych stron.
13. Zaleca się, aby ofertę wraz ze wszystkimi załącznikami umieścić w zamkniętym, nieprzeźroczystym opakowaniu uniemożliwiającym odczytanie zawartości opakowania bez jego uszkodzenia oraz zaadresowanym i opisanym w sposób przedstawiony w Rozdz. VII ust. 5 SIWZ, a także opatrzonym następującymi danymi Wykonawcy: firmą (nazwą), adresem siedziby, adresem poczty elektronicznej e-mail i numerem telefonu osoby uprawnionej ze strony Wykonawcy do porozumiewania się z Zamawiającym. Wskazane jest również umieszczenie na opakowaniu, w którym znajduje się oferta, następującego napisu:

NADAWCA:

**Instytut Meteorologii i Gospodarki Wodnej
Państwowy Instytut Badawczy
ul. Podleśna 61
01-673 Warszawa**

OFERTA

w przetargu nieograniczonym na wykonanie zadania pn.:

„Dostawa przyrządów meteorologicznych z podziałem na 8 części.”

Oznaczenie sprawy: AZ/26/PN/D/WH/PSHM/17

Część nr

NIE OTWIERAĆ PRZED DNIEM

..... do godz. 10:30

14. Zamawiający nie ponosi odpowiedzialności za zdarzenia, jakie mogą wynikać z nienależytego opisanie koperty lub opakowania, w którym się znajduje, albo braku którejkolwiek z wymaganych informacji.
15. Wykonawca, nie później niż w terminie składania ofert, ma prawo zastrzec, że dokumenty zawierające informacje, które stanowią tajemnicę przedsiębiorstwa w rozumieniu przepisów o zwalczaniu nieuczciwej konkurencji, nie mogą być udostępniane. W takim przypadku, Wykonawca jest zobowiązany wykazać, że zastrzeżone informacje stanowią tajemnicę przedsiębiorstwa. W razie zastrzeżenia przez Wykonawcę pewnych informacji jako tajemnicy przedsiębiorstwa, jest wskazane, aby wydzielił on niezłączoną z ofertą w sposób trwały część niejawną, umieścił ją w osobnym wewnętrznym opakowaniu i opisał w odpowiedni sposób np.: „**TAJEMNICA PRZEDSIĘBIORSTWA. NIE UDOSTĘPNIĄĆ INNYM PODMIOTOM**”. Wykonawca nie może zastrzec informacji, o których mowa w Rozdz. XI ust. 11.

Rozdział XI

Miejsce oraz termin składania i otwarcia ofert



1. Oferty można składać wyłącznie w dni robocze Zamawiającego, tj. od poniedziałku do piątku w godz. 7:30-15:30, w miejscu składania ofert zlokalizowanym w jego siedzibie pod adresem:
**Instytut Meteorologii i Gospodarki Wodnej - Państwowy Instytut Badawczy - Kancelaria Główna.
ul. Podleśna 61, 01-673 Warszawa**
2. Termin składania ofert upływa w dniu: **20.11.2017 r. o godz. 09:30.**
3. Decydujące znaczenie dla oceny zachowania terminu, o którym mowa w ust. 2, ma data i dokładna godzina wpływu oferty w miejscu składania ofert wskazanym w ust. 1.
4. Złożone oferty mogą zostać wycofane lub zmienione przed upływem terminu składania ofert.
5. Wniosek o wycofanie lub zmianę oferty powinien zostać sporządzony w formie pisemnej i podpisany przez Wykonawcę lub osobę posiadającą pisemne umocowanie od Wykonawcy do dokonania tej czynności (w przypadku, gdy Wykonawcę reprezentuje pełnomocnik, do wniosku musi być załączony oryginał pełnomocnictwa lub jego kopia poświadczona przez notariusza lub osobę/y wystawiającą/e pełnomocnictwo) oraz doręczony Zamawiającemu pod rygorem nieważności na piśmie. Wniosek należy złożyć w zamkniętym nieprzezroczystym opakowaniu opisanym w sposób właściwy dla oferty, z dopiskiem odpowiednio: „**WYCOFANIE**” lub „**ZMIANA OFERTY**”, w miejscu i terminie właściwym dla składania ofert.
6. Zamawiający niezwłocznie zwróci Wykonawcy ofertę, która została złożona po upływie terminu składania ofert.
7. Otwarcie złożonych ofert nastąpi w dniu: **20.11.2017 r. o godz. 10:30.**
8. Otwarcie złożonych ofert będzie miało miejsce w siedzibie Zamawiającego pod adresem:
**Instytut Meteorologii i Gospodarki Wodnej - Państwowy Instytut Badawczy
ul. Podleśna 61, 01-673 Warszawa
sala 234 (niebieska), piętro 2.**
9. Wykonawcy mogą uczestniczyć w jawnym otwarciu ofert.
10. Bezpośrednio przed otwarciem ofert Zamawiający poda kwotę, jaką zamierza przeznaczyć na sfinansowanie zamówienia.
11. Podczas otwarcia ofert Zamawiający poda do wiadomości zebranych:
 - 1) nazwy (firmy) oraz adresy Wykonawców, którzy złożyli oferty;
 - 2) informacji dotyczące ceny, terminu wykonania zamówienia, okresu gwarancji i warunków płatności zawartych w ofertach
12. Niezwłocznie po otwarciu ofert Zamawiający zamieści na swojej stronie internetowej informację z otwarcia ofert wraz z danymi, o których mowa w ust. 10 oraz w ust. 11 pkt 1) i 2).

Rozdział XII Opis sposobu obliczenia ceny

1. Wartość oferty będzie stanowić określona przez Wykonawcę cena brutto.
2. Wartość oferty w każdej części zamówienia będzie stanowić określona przez Wykonawcę cena brutto. Cena ta zostanie wyliczona przez Wykonawcę jako iloczyn ceny jednostkowej za oferowany przez Wykonawcę produkt i wskazanej w *Opisie Przedmiotu Zamówienia (Załącznik nr 1 do SIWZ)*, odpowiednio dla każdej części zamówienia, ilości tych produktów.
3. Cena, o której mowa w ust. 1, musi uwzględniać wszystkie koszty, jakie będzie zobowiązany ponieść Zamawiający z tytułu realizacji zamówienia.
4. **Cena ofertowa brutto powinna uwzględniać wszystkie koszty i opłaty ponoszone w związku z należyтым wykonaniem umowy w wymaganym terminie, łącznie z kosztami dostarczenia do miejsca wskazanego w Umowie oraz ubezpieczeniem towarów na czas transportu.**
5. Cena z uwzględniająca stawkę podatku VAT musi być podana w ofercie Wykonawcy w złotych polskich (PLN), liczbą i słownie, z dokładnością do 2 miejsc po przecinku. Kwoty należy zaokrąglić do pełnych groszy, przy czym końcówki poniżej 0,5 grosza pomija się, a końcówki 0,5 i wyższe zaokrągla się do 1 grosza.
6. Wszelkie rozliczenia związane z realizacją zamówienia będą dokonywane w złotych polskich (PLN).
7. Jeżeli złożono ofertę, której wybór prowadziłby do powstania u Zamawiającego obowiązku podatkowego zgodnie z przepisami o podatku od towarów i usług, Zamawiający w celu oceny takiej oferty dolicza do przedstawionej w niej ceny podatek od towarów i usług, który miałby obowiązek rozliczyć zgodnie z tymi przepisami. Wykonawca, składając ofertę, jest zobowiązany poinformować Zamawiającego, czy wybór tej oferty będzie prowadzić do powstania u Zamawiającego obowiązku podatkowego, wskazując nazwę (rodzaj)



towaru lub usługi, których dostawa lub świadczenie będzie prowadzić do jego powstania oraz wskazując ich wartość bez kwoty podatku

8. Sposób zapłaty i rozliczenia za realizację zamówienia zostały określone we **wzorach Umowy**.

Rozdział XIII

Opis kryteriów, którymi Zamawiający będzie się kierował przy wyborze oferty wraz z podaniem wag tych kryteriów i sposobu oceny ofert

1. Zamawiający oceni, czy oferowane dostawy odpowiadają wymaganiom określonym przez Zamawiającego w SIWZ, w szczególności w *Opisie przedmiotu zamówienia*, na podstawie oferty oraz złożonych przez Wykonawcę, a wymaganych przez Zamawiającego, oświadczeń lub dokumentów.
2. Zgodnie z art. 87 ust 1 ustawy, w toku badania i oceny złożonych ofert Zamawiający może żądać od Wykonawców wyjaśnień dotyczących treści złożonych ofert.
3. Zamawiający poprawia w ofercie:
 - 1) oczywiste omyłki pisarskie, w szczególności jeżeli cena podana liczbą nie odpowiada cenie podanej słownie, przyjmuje się za prawidłową cenę podaną słownie chyba, że z treści oferty wynika, iż prawidłowa jest cena podana liczbą;
 - 2) oczywiste omyłki rachunkowe, z uwzględnieniem konsekwencji rachunkowych dokonanych poprawek;
 - 3) inne omyłki polegające na niezgodności oferty z SIWZ, niepowodujące istotnych zmian w treści oferty – niezwłocznie zawiadamiając o tym Wykonawcę, którego oferta została poprawiona.
4. Zamawiający, po dokonaniu zgodnie z art. 87 ust. 2 pkt 3) ustawy poprawki omyłki w ofercie i zawiadomieniu o tym Wykonawcy, który ją złożył, oczekuje 3 dni na wyrażenie przez Wykonawcę zgody na poprawienie tej omyłki. Brak odpowiedzi od Wykonawcy w wyznaczonym terminie zawierającej informację o wyrażeniu zgody lub też o jej nie wyrażeniu może zostać potraktowany jako jej brak, co skutkować będzie odrzuceniem oferty na mocy art. 89 ust. 1 pkt 7) ustawy.
5. Jeżeli zaoferowana cena, lub jej istotne części składowe, wydadzą się rażąco niskie w stosunku do przedmiotu zamówienia i będą budzić wątpliwości Zamawiającego co do możliwości wykonania przedmiotu zamówienia zgodnie z wymaganiami określonymi przez Zamawiającego lub wynikającymi z odrębnych przepisów, Zamawiający zwróci się o udzielenie wyjaśnień, w tym złożenie dowodów dotyczących wyliczenia ceny, w szczególności w zakresie:
 - 1) oszczędności metody wykonania zamówienia, wybranych rozwiązań technicznych, wyjątkowo sprzyjających warunków wykonywania zamówienia dostępnych dla Wykonawcy, oryginalności projektu Wykonawcy, kosztów pracy, których wartość przyjęta do ustalenia ceny nie może być niższa od minimalnego wynagrodzenia za pracę albo minimalnej stawki godzinowej ustalonych na podstawie przepisów ustawy z dnia 10 października 2002 r. o minimalnym wynagrodzeniu za pracę (Dz. U. z 2015 r., poz. 2008 oraz z 2016 r., poz. 1265);
 - 2) pomocy publicznej udzielonej na podstawie odrębnych przepisów;
 - 3) wynikającym z przepisów prawa pracy i przepisów o zabezpieczeniu społecznym, obowiązujących w miejscu, w którym realizowane jest zamówienie;
 - 4) wynikającym z przepisów prawa ochrony środowiska;
 - 5) powierzenia wykonania części zamówienia podwykonawcy.
6. W przypadku, gdy cena całkowita oferty będzie niższa o co najmniej 30% od:
 - 1) wartości zamówienia powiększonej o należny podatek od towarów i usług, ustalonej przed wszczęciem postępowania zgodnie z art. 35 ust. 1 i 2 ustawy lub średniej arytmetycznej cen wszystkich złożonych ofert, Zamawiający zwróci się o udzielenie wyjaśnień, o których mowa w ust. 5, chyba, że rozbieżność będzie wynikać z okoliczności oczywistych niewymagających wyjaśnienia;
 - 2) wartości zamówienia powiększonej o należny podatek od towarów i usług, zaktualizowanej z uwzględnieniem okoliczności, które nastąpiły po wszczęciu postępowania, w szczególności istotnej zmiany cen rynkowych, Zamawiający będzie mógł zwrócić się o udzielenie wyjaśnień, o których mowa w ust. 5.
7. W przypadku, o którym mowa w ust. 5, obowiązek wykazania, że oferta nie zawiera rażąco niskiej ceny będzie spoczywać na Wykonawcy. Zamawiający odrzuci ofertę Wykonawcy, który nie udzieli wyjaśnień lub jeżeli dokonana ocena wyjaśnień wraz ze złożonymi dowodami potwierdzi, że oferta zawiera rażąco niską cenę w stosunku do przedmiotu zamówienia.



8. Zamawiający odrzuci ofertę, jeżeli:
- 1) jest niezgodna z ustawą;
 - 2) jej treść nie odpowiada treści SIWZ, z zastrzeżeniem art. 87 ust. 2 pkt 3) ustawy;
 - 3) jej złożenie stanowi czyn nieuczciwej konkurencji w rozumieniu przepisów o zwalczaniu nieuczciwej konkurencji;
 - 4) zawiera rażąco niską cenę w stosunku do przedmiotu zamówienia;
 - 5) została złożona przez Wykonawcę wykluczonego z udziału w postępowaniu o udzielenie zamówienia;
 - 6) zawiera błędy w obliczeniu ceny;
 - 7) Wykonawca w terminie 3 dni od dnia doręczenia zawiadomienia nie zgodził się na poprawienie omyłki, o której mowa w art. 87 ust. 2 pkt 3) ustawy;
 - 8) Wykonawca nie wyraził zgody, o której mowa w art. 85 ust. 2, na przedłużeniu terminu związania ofertą;
 - 9) wadium nie zostało wniesione lub zostało wniesione w sposób nieprawidłowy, jeżeli Zamawiający żądał wniesienia wadium;
 - 10) oferta wariantowa nie spełnia minimalnych wymagań określonych przez Zamawiającego;
 - 11) jej przyjęcie naruszałoby bezpieczeństwo publiczne lub istotny interes bezpieczeństwa państwa, a tego bezpieczeństwa lub interesu nie można zagwarantować w inny sposób;
 - 12) jest nieważna na podstawie odrębnych przepisów.
9. Ocenie, w ramach każdej z części zamówienia, będą podlegały wyłącznie oferty niepodlegające odrzuceniu. Zamawiający dokona wyboru oferty najkorzystniejszej oferty w każdej części zamówienia w oparciu o następujące kryteria:

Lp.	Kryterium	Waga	Maksymalna liczba punktów
1.	Cena	90%	90 pkt
2.	Okres gwarancji	10%	10 pkt

10. Dla porównania ofert zostaną wzięte pod uwagę:
- 1) w kryterium **Cena** - cena oferty, o której mowa w Rozdz. XII ust. 1;
 - 2) w kryterium **Okres gwarancji** - zaoferowany przez Wykonawcę okres gwarancji w cz. II Załącznik nr 4 do SIWZ.
11. Liczbę punktów w kryterium **Cena** - przyznaną każdej z ocenianych ofert Zamawiający ustali według następującego wzoru:

$$C = (C_{\min} \div C_{oo}) \times 90 \text{ pkt}$$

gdzie:

C – liczba punktów otrzymana przez ofertę ocenianą w kryterium **Cena**;

C_{\min} – najniższa zaoferowana cena spośród wszystkich ofert ocenianych;

C_{oo} – cena oferty ocenianej.

12. Liczbę punktów w kryterium **Okres gwarancji** - przyznaną każdej z ocenianych ofert Zamawiający ustali według następującego wzoru:

$$G = (G_{oo} \div G_{\max}) \times 10 \text{ pkt}$$

gdzie:

G – liczba punktów otrzymana przez ofertę ocenianą w kryterium **Okres gwarancji**;

G_{oo} – liczba punktów za dodatkowy okres gwarancji przyznanych ofercie ocenianej;

G_{\max} – największa liczba punktów przyznanych za dodatkowy okres gwarancji.

13. Sposób przyznawania punktów w kryterium **Okres gwarancji**:

- 1) Wykonawca zobowiązany jest udzielić Zamawiającemu gwarancji na każdą z części zamówienia na okres co najmniej 24 miesięcy, licząc od dnia podpisania protokołu odbioru.



- 2) za każdy dodatkowy pełny miesiąc gwarancji Zamawiający przyzna 1 pkt z zastrzeżeniem, że ogranicza się możliwość uzyskania punktów w tym kryterium maksymalnie za okres gwarancji wynoszący 36 miesięcy,
 - 3) w przypadku zaoferowania przez Wykonawcę okresu gwarancji powyżej 36 miesięcy ilość przyznanych Wykonawcy punktów będzie taka sama jak w przypadku, gdyby zaoferował okres gwarancji wynoszący 36 miesięcy.
14. łączna ilość punktów, uzyskanych przez daną ofertę w każdej części zamówienia będzie sumą punktów uzyskanych w kryterium **Cena** i kryterium **Okres gwarancji**. Oferta może uzyskać maksymalnie 100 pkt.
 15. Zamawiający ustali liczbę punktów przyznaną każdej z ocenianych ofert z dokładnością do 2 miejsc po przecinku (wyliczoną według podanego wzoru liczbę punktów Zamawiający zaokrągli do pełnych setnych części punktu, przy czym końcówki poniżej 0,005 punktu pominie, a końcówki 0,005 punktu i wyższe zaokrągli do 0,01 punktu).
 16. Zamawiający udzieli zamówienia Wykonawcy, którego oferta zostanie oceniona jako najkorzystniejsza, tzn. uzyska najwyższą liczbę punktów.
 17. Jeżeli nie można wybrać najkorzystniejszej oferty z uwagi na to, że dwie lub więcej ofert przedstawia taki sam bilans ceny lub kosztu i innych kryteriów oceny ofert, Zamawiający spośród tych ofert wybiera ofertę z najniższą ceną lub najniższym kosztem, a jeżeli zostały złożone oferty o takiej samej cenie lub koszcie, Zamawiający wzywa Wykonawców, którzy złożyli te oferty, do złożenia w terminie określonym przez zamawiającego ofert dodatkowych.
 18. Wykonawcy, składając oferty dodatkowe, nie będą mogli zaoferować cen wyższych niż zaoferowane w złożonych ofertach.
 19. Zamawiający poinformuje niezwłocznie wszystkich Wykonawców o:
 - 1) wyborze oferty najkorzystniejszej, podając nazwę albo imię i nazwisko, siedzibę albo miejsce zamieszkania i adres, jeżeli jest miejscem wykonywania działalności Wykonawcy, którego ofertę wybrano, oraz nazwy albo imiona i nazwiska, siedziby albo miejsca zamieszkania i adresy, jeżeli są miejscami wykonywania działalności Wykonawców, którzy złożyli oferty, a także punktację przyznaną ofertom w każdym kryterium oceny ofert i łączną punktację;
 - 2) Wykonawcach, którzy zostali wykluczeni;
 - 3) Wykonawcach, których oferty zostały odrzucone, powodach odrzucenia oferty, a w przypadkach, o których mowa w art. 89 ust. 4 i 5 ustawy, braku równoważności lub braku spełnienia wymagań dotyczących wydajności lub funkcjonalności;
 - 4) unieważnieniu postępowania.
 20. Zamawiający zamieści na swojej stronie internetowej stosowne ogłoszenie obejmujące informacje, o których mowa w ust. 19 pkt 1) lub 4).

Rozdział XIV

Informacje o formalnościach, jakie powinny zostać dopełnione po wyborze oferty w celu zawarcia umowy w sprawie zamówienia publicznego

1. Wykonawcy, którego oferta zostanie uznana za najkorzystniejszą, Zamawiający wskaże termin i miejsce podpisania umowy oraz inne, ewentualne, niezbędne do podpisania umowy, formalności. Niedokonanie przez Wykonawcę powołanych formalności w wyznaczonym przez Zamawiającego terminie, Zamawiający może uznać za uchylanie się przez Wykonawcę od zawarcia umowy.
2. Umowa w sprawie zamówienia publicznego może zostać podpisana ze strony Wykonawcy wyłącznie przez osobę uprawnioną do reprezentowania Wykonawcy zgodnie z dokumentem rejestrowym lub osobę we właściwy sposób umocowaną do dokonania tej czynności. W przypadku, gdy umowę ze strony Wykonawcy ma podpisać pełnomocnik, Zamawiającemu należy przekazać oryginał pełnomocnictwa lub jego kopię poświadczoną przez notariusza lub osobę/y wystawiającą/e pełnomocnictwo, Z treści pełnomocnictwa powinno w sposób wyraźny wynikać umocowanie pełnomocnika do podpisania umowy.
3. Wykonawcy wspólnie ubiegający się o udzielenie zamówienia, w przypadku gdy złożona przez nich oferta zostanie uznana za najkorzystniejszą, będą zobowiązani, na żądanie Zamawiającego, do przedłożenia mu (oryginału lub kopii poświadczonej za zgodność z oryginałem przez Wykonawców) umowy regulującej ich współpracę.



4. Jeżeli Wykonawca, którego oferta została wybrana, uchyli się od zawarcia umowy w sprawie zamówienia publicznego lub, o ile jest ono wymagane przez Zamawiającego, nie wnosi zabezpieczenia należytego wykonania umowy, Zamawiający może wybrać ofertę najkorzystniejszą spośród pozostałych ofert bez przeprowadzania ich ponownego badania i oceny chyba, że zachodzą przesłanki, o których mowa w art. 93 ust. 1 ustawy.
5. Zamawiający powiadomi wybranego Wykonawcę o miejscu i terminie podpisania umowy.
6. Przed zawarciem umowy dla części nr 1 zamówienia, wybrany Wykonawca dostarczy Zamawiającemu oryginał Gwarancji zwrotu przedpłaty w wysokości 100% łącznego wynagrodzenia brutto za wykonanie przedmiotu zamówienia, zgodnie z § 6 wzoru umowy, stanowiącego załącznik nr 5.1 oraz załącznikiem nr 7 do SIWZ (Wzór gwarancji zwrotu przedpłaty).
7. Przed zawarciem umowy dla części nr 6 zamówienia, wybrany Wykonawca dostarczy Zamawiającemu oryginał Gwarancji zwrotu przedpłaty w wysokości 100% łącznego wynagrodzenia brutto za wykonanie przedmiotu zamówienia, zgodnie z § 5 wzoru umowy, stanowiącego załącznik nr 5.6 oraz załącznikiem nr 7 do SIWZ (Wzór gwarancji zwrotu przedpłaty).

Rozdział XV

Wymagania dotyczące zabezpieczenia należytego wykonania umowy

Zamawiający nie wymaga zabezpieczenia należytego wykonania umowy.

Rozdział XVI

Istotne dla Stron postanowienia, które zostaną wprowadzone do treści zawieranej umowy w sprawie zamówienia publicznego, ogólne warunki umowy albo wzór umowy, jeżeli Zamawiający wymaga od Wykonawcy, aby zawarł z nim umowę w sprawie zamówienia publicznego na takich warunkach

1. Umowa w sprawie zamówienia publicznego, jaką Zamawiający zawrze z Wykonawcą, zostanie sporządzona na podstawie wzoru Umowy (odpowiednio dla każdej z części: Załącznik nr 5.1; 5.2; 5.3; 5.4; 5.5; 5.6, 5.7, 5.8).
2. Zamawiający przewiduje możliwość dokonania w uzasadnionych okolicznościach zmian postanowień umowy zawartej z Wykonawcą w stosunku do treści jego zobowiązania zawartego w ofercie.
3. Wszelkie zmiany treści umowy będą wymagać pod rygorem nieważności zachowania formy pisemnej.
4. Przewidziana w ust. 2 możliwość dokonania zmian postanowień zawartej umowy obejmuje w szczególności sytuacje określone w:
 - 1) § 12 ust. 2 wzorów umowy, stanowiących załączniki nr 5.2/5.3/5.4/5.5/5.7/5.8 do SIWZ (dla części nr 2;3;4;5;7;8),
 - 2) § 13 ust. 2 wzoru umowy, stanowiącej załączniki nr 5.6 do SIWZ (dla części nr 6),
 - 3) § 14 ust. 2 wzoru umowy, stanowiącej załączniki nr 5.1 do SIWZ (dla części nr 1).
5. Każda ze stron umowy będzie mogła wystąpić z propozycją dokonania zmian postanowień zawartej umowy. Propozycja ta będzie musiała wskazywać na okoliczności uzasadniające wprowadzenie zmian, a o ile to właściwe, zawierać także dowody na potwierdzenie rzeczywistego istnienia tych okoliczności.
6. Zmiany postanowień zawartej umowy nie mogą doprowadzić do naruszenia art. 144 ust. 1 ustawy.

Rozdział XVII

Pouczenie o środkach ochrony prawnej przysługujących Wykonawcy w toku postępowania o udzielenie zamówienia

1. Środki ochrony prawnej przysługują Wykonawcy, a także innemu podmiotowi, jeżeli ma lub miał interes w uzyskaniu zamówienia oraz poniósł lub może ponieść szkodę w wyniku naruszenia przez Zamawiającego przepisów ustawy.
2. Środki ochrony prawnej wobec ogłoszenia o zamówieniu oraz SIWZ przysługują również organizacjom wpisanym na listę, o której mowa w art. 154 pkt 5) ustawy.



3. Odwołanie przysługuje wyłącznie od niezgodnej z przepisami ustawy czynności Zamawiającego podjętej w postępowaniu lub zaniechania czynności, do której Zamawiający jest zobowiązany na podstawie ustawy.
4. Odwołanie przysługuje wyłącznie wobec czynności:
 - 1) wyboru trybu negocjacji bez ogłoszenia, zamówienia z wolnej ręki lub zapytania o cenę,
 - 2) określenia warunków udziału w postępowaniu,
 - 3) wykluczenia odwołującego z postępowania,
 - 4) odrzucenia oferty odwołującego,
 - 5) opisu przedmiotu zamówienia,
 - 6) wyboru oferty najkorzystniejszej.
5. Odwołanie powinno wskazywać czynność lub zaniechanie czynności Zamawiającego, której zarzuca się niezgodność z przepisami ustawy, zawierać zwięzłe przedstawienie zarzutów, określać żądanie oraz wskazywać okoliczności faktyczne i prawne uzasadniające wniesienie odwołania.
6. Odwołanie wnosi się do Prezesa Krajowej Izby Odwoławczej w formie pisemnej w postaci papierowej albo w postaci elektronicznej, opatrzone odpowiednio własnoręcznym podpisem albo kwalifikowanym podpisem elektronicznym.
7. Odwołujący przesyła kopię odwołania Zamawiającemu przed upływem terminu do wniesienia odwołania w taki sposób, by mógł on zapoznać się z jego treścią przed upływem tego terminu. Domniemywa się, iż Zamawiający mógł zapoznać się z treścią odwołania przed upływem terminu do jego wniesienia, jeżeli przesłanie jego kopii nastąpiło przed upływem terminu do jego wniesienia przy użyciu środków komunikacji elektronicznej.
8. Odwołanie wnosi się w terminie 5 dni od dnia przesłania informacji o czynności Zamawiającego stanowiącej podstawę jego wniesienia – jeżeli zostały przesłane w sposób określony w art. 180 ust. 5 zdanie drugie ustawy albo w terminie 10 dni – jeżeli zostały przesłane w inny sposób.
9. Odwołanie wobec treści ogłoszenia o zamówieniu, a także wobec postanowień SIWZ, wnosi się w terminie 5 dni od dnia zamieszczenia ogłoszenia w Biuletynie Zamówień Publicznych lub SIWZ na stronie internetowej.
10. Odwołanie wobec czynności innych niż określone w ust. 8 i 9 wnosi się w terminie 5 dni od dnia, w którym powzięto lub przy zachowaniu należytej staranności można było powziąć wiadomość o okolicznościach stanowiących podstawę jego wniesienia.
11. Odwołanie podlega rozpoznaniu, jeżeli nie zawiera braków formalnych oraz uiszczono wpis.
12. Wpis uiszcza się najpóźniej do dnia upływu terminu do wniesienia odwołania, a dowód jego uiszczenia dołącza się do odwołania.
13. Wykonawca może w terminie przewidzianym do wniesienia odwołania poinformować Zamawiającego o niezgodnej z przepisami ustawy czynności podjętej przez niego lub zaniechaniu czynności, do której jest on zobowiązany na podstawie ustawy, na które nie przysługuje odwołanie na podstawie ust. 4.
14. W przypadku uznania zasadności przekazanej informacji Zamawiający powtarza czynność albo dokonuje czynności zaniechanej, informując o tym Wykonawców w sposób przewidziany w ustawie dla tej czynności.
15. Na czynności, o których mowa w ust. 14, nie przysługuje odwołanie, z zastrzeżeniem ust. 4.
16. Środki ochrony prawnej zostały uregulowane w ustawie – w Dziale VI pt.: „Środki ochrony prawnej” (art. 179-198 g ustawy).



Załączniki do SIWZ stanowiące jej integralną część

1. Załącznik nr 1.1 – *Opis przedmiotu zamówienia - CZĘŚĆ 1*
2. Załącznik nr 1.2 – *Opis przedmiotu zamówienia - CZĘŚĆ 2*
3. Załącznik nr 1.3 – *Opis przedmiotu zamówienia - CZĘŚĆ 3*
4. Załącznik nr 1.4 – *Opis przedmiotu zamówienia - CZĘŚĆ 4*
5. Załącznik nr 1.5 – *Opis przedmiotu zamówienia - CZĘŚĆ 5*
6. Załącznik nr 1.6 – *Opis przedmiotu zamówienia - CZĘŚĆ 6*
7. Załącznik nr 1.7 – *Opis przedmiotu zamówienia - CZĘŚĆ 7*
8. Załącznik nr 1.8 – *Opis przedmiotu zamówienia - CZĘŚĆ 8*

9. Załącznik nr 2 – *Formularz - Oświadczenia stanowiącego wstępne potwierdzenie, że Wykonawca nie podlega wykluczeniu.*
10. Załącznik nr 3 – *Formularz - Oświadczenia o przynależności lub braku przynależności do tej samej grupy kapitałowej, o której mowa w art. 24 ust. 1 pkt 23) ustawy.*
11. Załącznik nr 4 – *Formularz oferty.*

12. Załącznik nr 5.1 – *Wzór Umowy wraz ze wzorem protokołu odbioru na CZĘŚĆ 1*
13. Załącznik nr 5.2 – *Wzór Umowy wraz ze wzorem protokołu odbioru na CZĘŚĆ 2*
14. Załącznik nr 5.3 – *Wzór Umowy wraz ze wzorem protokołu odbioru na CZĘŚĆ 3*
15. Załącznik nr 5.4 – *Wzór Umowy wraz ze wzorem protokołu odbioru na CZĘŚĆ 4*
16. Załącznik nr 5.5 – *Wzór Umowy wraz ze wzorem protokołu odbioru na CZĘŚĆ 5*
17. Załącznik nr 5.6 – *Wzór Umowy wraz ze wzorem protokołu odbioru na CZĘŚĆ 6*
18. Załącznik nr 5.7 – *Wzór Umowy wraz ze wzorem protokołu odbioru na CZĘŚĆ 7*
19. Załącznik nr 5.8 – *Wzór Umowy wraz ze wzorem protokołu odbioru na CZĘŚĆ 8*

20. Załącznik nr 6 – *Wykaz lokalizacji dla części nr 1 zamówienia.*
21. Załącznik nr 7 – *Wzór gwarancji zwrotu przedpłaty dla części nr 1 i 6.*



Opis przedmiotu zamówienia - CZĘŚĆ 1

Przedmiotem zamówienia jest:

220 deszczomierzy Hellmanna o powierzchni wlotu 200 cm² (wraz z **880 szt.** wyskalowanymi menzurkami pomiarowymi – 440 szt. menzurek jako składowe komplety deszczomierza oraz dodatkowe 440 szt.: w sumie: 440 szt. menzurek plastikowych i 440 szt. menzurek szklanych) stosowanych do zbierania opadów atmosferycznych w celu wyznaczenia wysokości opadu atmosferycznego.

Deszczomierz składa się z dwuczęściowego cylindrycznego korpusu. Górna część korpusu nasunięta jest częściowo na część dolną. Górna część pełni rolę kolektora zbierającego opady atmosferyczne i jest zakończona ostrym, kalibrowanym pierścieniem o powierzchni 200 cm². Opis pierścienia zgodny z rys. 2.2.1 normy BN-64 0117-02. W dolnej części mieści się zbiornik na wodę pochodzącą z opadów. Deszczomierz posiada uchwyt umożliwiający umieszczenie go na słupku – w miejscu dokonywania pomiarów.

Deszczomierz wyposażony jest w blaszaną wkładkę umieszczoną w lejku kolektora w okresie zimowym.

Deszczomierz 200 cm² winien być wykonany zgodnie z normą **BN-64 0117-02**.

Biorąc pod uwagę, że od czasu ustanowienia normy nastąpiły zmiany technologiczne w dziedzinie stosowanych materiałów, dopuszcza się zastosowanie innych materiałów o właściwościach lepszych niż przewiduje norma.

W szczególności dopuszcza się:

1. Blach stopowych o zwiększonej odporności na korozję.
2. Pokryć lakierniczych wykonanych w technologii proszkowej.

Opis przedmiotu zamówienia - CZĘŚĆ 2

Przedmiotem zamówienia jest dostawa: 100 szt. śniegowskazów przenośnych 100 cm oraz 100 szt. śniegowskazów przenośnych 150 cm.

Śniegowskazy muszą być wykonane z dobrze wysuszonej dębiny, odpowiednio zaimpregnowane, by wytrzymały zimowe warunki atmosferyczne. Podziałka centymetrowa powinna być dobrze wytrawiona – łatwo widoczna przez obserwatora. Tzw. zakuwka czyli zakończenie dolne śniegowskazu musi być wykonane z mosiądzu.



Opis przedmiotu zamówienia - CZĘŚĆ 3

Przedmiotem zamówienia jest dostawa: 130 szt. desek do pomiaru wysokości świeżo spadłego śniegu.

Deski powinny być wykonane z kompozytu poliestrowo-szklanego TWS (na bazie żywicy izoftalowej) i posiadać następujące wymiary: 600 x 600 x 9 (cm). Na przeciwległych rogach powinny być wykonane otwory.

Kolor bardzo jasno szary : RAL 7035.

Deska musi być tak wykonana, aby zachowała własności użytkowe przez min. 10 lat, a jej powierzchnia nie uległa zwichrowaniu.

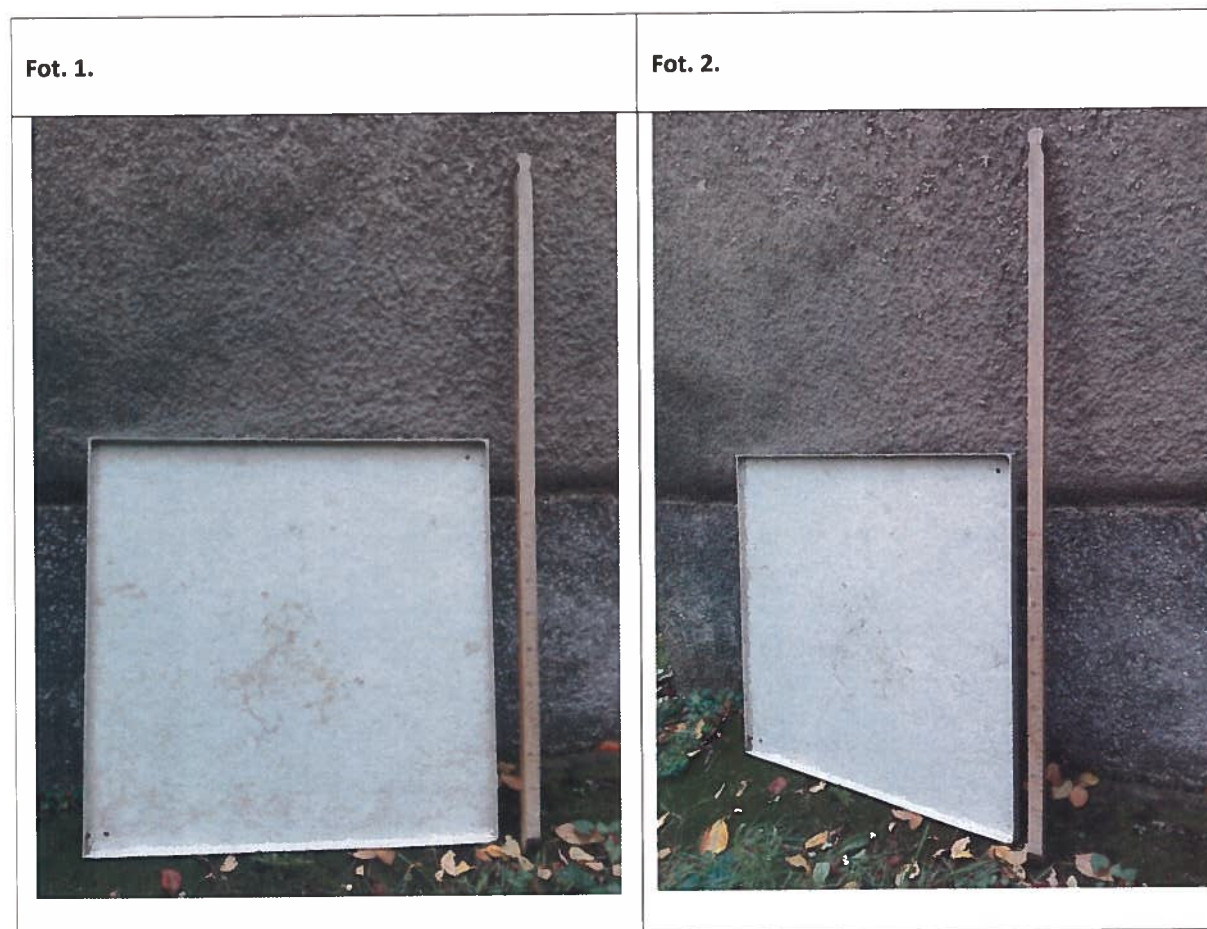

Opis przedmiotu zamówienia - CZĘŚĆ 4

Przedmiotem zamówienia jest dostawa: 60 szt. trzymadeł do czujnika temperatury i wilgotności w klatce meteorologicznej oraz 60 szt. trzymadła do termometrów min/max w klatce meteorologicznej.

A) Trzymadło do czujnika temperatury i wilgotności w klatce meteorologicznej

Trzymadło wykonane w całości ze stali nierdzewnej z możliwością regulacji wysokości na poziomie 180 mm. Miejsce osadzenia czujnika temperatury wykonane z tworzywa, co w pełni izoluje od kontaktu ze stojakiem co mogło by mieć wpływ na dokładność pomiaru. Miejsce osadzenia czujnika wilgotności wykonane ze stali nierdzewnej z możliwością zablokowania, aby uniknąć przesuwania lub wypadnięcia

Przybliżone wymiary:

Wysokość 260 mm

Głębokość 40 mm + pokrętło blokujące

Szerokość 110 mm

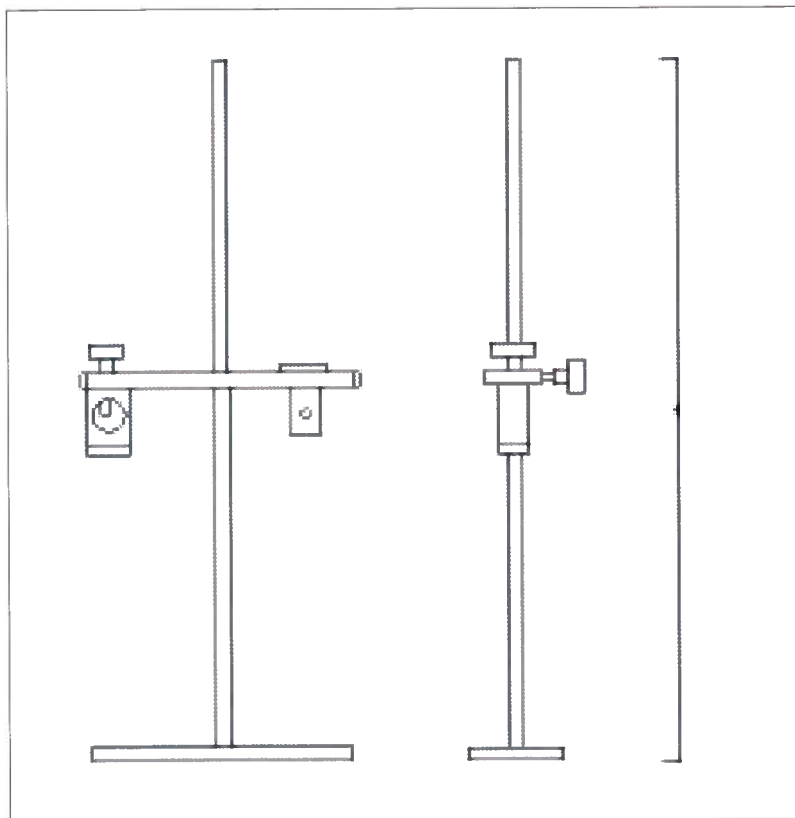

B) Trzymadło do termometrów max/min w klatce meteorologicznej

Trzymadło wykonane ze stali czarnej cynkowanej i malowane proszkowo z miejscem do osadzenia termometru maksymalnego i minimalnego. Miejsca do umiejscowienia termometrów w całości izolowane od stojaka tworzywem, co w pełni zapewnia optymalność pomiarów.

Przybliżone wymiary:

Wysokość 160 mm

Głębokość 40 mm

Szerokość 180 mm / 200mm



Opis przedmiotu zamówienia - CZĘŚĆ 5

Przedmiotem zamówienia jest dostawa: 80 szt. kos do lodu oraz 80 szt. pierzchni.

- A) **Kosy do lodu** muszą być wykonane z dobrze wysuszonego drewna (np. sosnowego) oraz być odpowiednio zaimpregnowane, by wytrzymały zimowe warunki atmosferyczne. Podziałka centymetrowa (cyfry przy decymetrach) powinna być dobrze wytrawiona – łatwo widoczna przez obserwatora. Zakończenie dolne kosy – ruchome, z metalu odpornego na rdzę. Całość wg dołączonej dokumentacji fotograficznej (fot. 1 i 2)

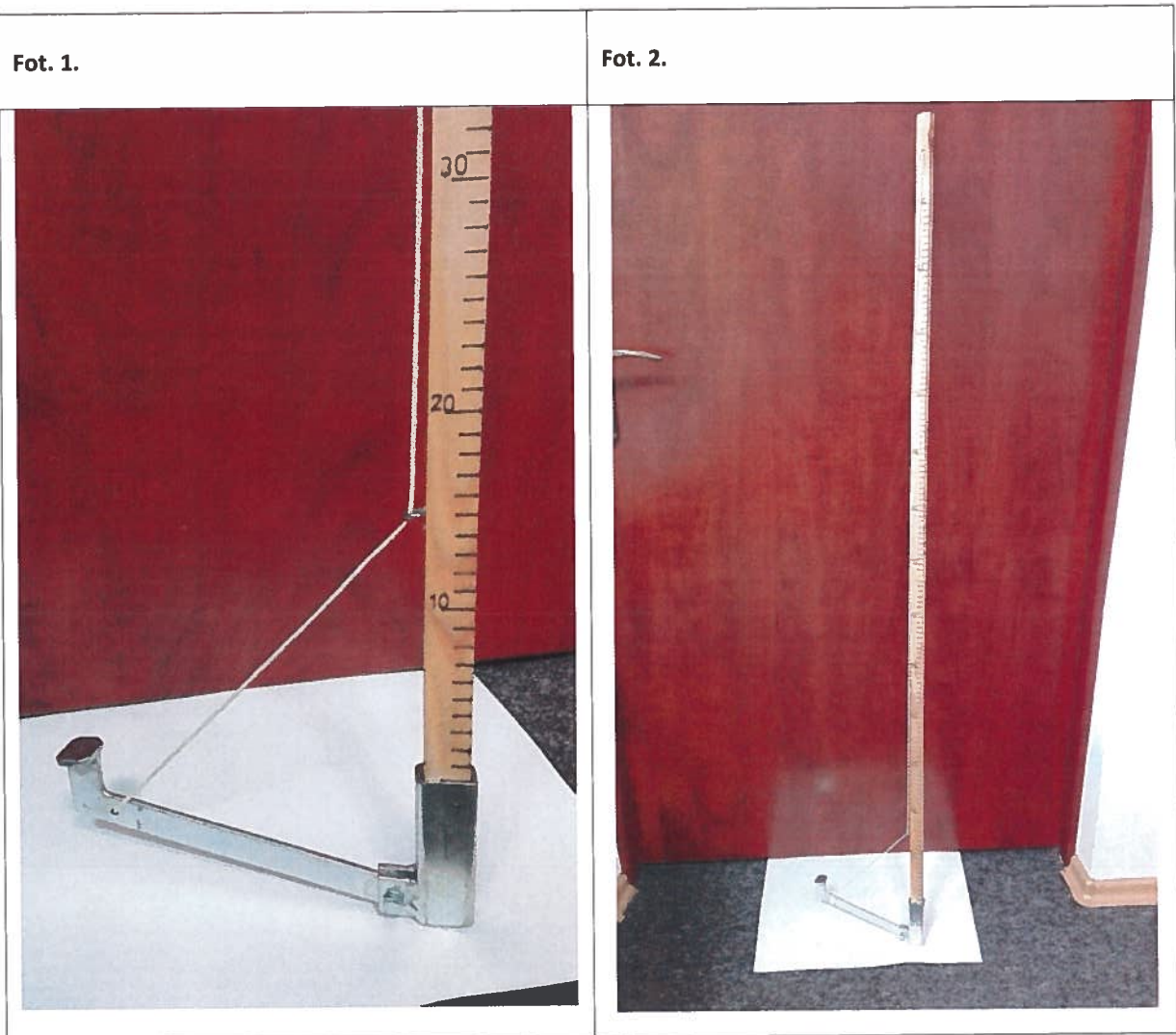

- B) Pierzchnie do lodu** muszą być wykonane ze stali węglowej walcowanej o podwyższonej jakości (ciężar 1 m = 2 kg). Długość całkowita Pierzchni: 120 cm. Uchwyt i środkowa część mają \varnothing 18 mm; parametry przebijaka: szer. 10 cm, grubość 5 mm, długość 37 cm, na końcu jednostronnie ostrzony (cięty). Na uchwyt w kształcie litery T nałożone gumy w żywym kolorze (pomarańcz, żółty, czerwony...). Całość wg dołączonej dokumentacji fotograficznej (fot. 3 i 4).

Fot. 3



Fot. 4 Końcówka ścięta, zaostzona.





Opis przedmiotu zamówienia - CZĘŚĆ 6

Przedmiotem zamówienia jest dostawa: dostawa 100 sztuk wag do pomiaru zawartości wody w śniegu.

Powyższe urządzenia należy dostarczyć w kompletach zawierających: elektroniczną wagę z wbudowanym wyświetlaczem LCD, futerał transportowy, baterie lub akumulatory, wyskalowany cylinder do poboru próbek śniegu, hak do cylindra pomiarowego, uchwyt do trzymania wagi oraz łączniki (szekle).

Zakres temperatury gwarantowanej dokładności dla wagi powinien wynosić przynajmniej od -15°C do $+10^{\circ}\text{C}$. Waga musi być przystosowana do pracy w zakresie temperatury powietrza od -20°C do $+40^{\circ}\text{C}$ (temperatura robocza) i przechowywania w zakresie temperatury do -30°C do $+40^{\circ}\text{C}$. Ze względu na warunki pracy urządzenie powinno być wykonane w obudowie mrozoodpornej i wodoodpornej. Waga elektroniczna musi być wyposażona w czytelny wyświetlacz LCD. Element odkształcalny w urządzeniu powinien być wykonany ze stali o wysokiej wytrzymałości na rozciąganie i ujemne temperatury powietrza. Ze względu na wykorzystywanie zamawianych urządzeń w okresie zimowym, gdy często występują ekstremalne warunki atmosferyczne (temperatura powietrza oscylująca wokół 0°C lub znacznie poniżej 0°C , intensywne opady śniegu, duża wilgotność powietrza) istotne jest, aby urządzenia te posiadały system kontroli napięcia baterii. W celu zagwarantowania niezawodności i dokładności urządzenia oraz uzyskiwania wysokiej jakości danych pomiarowych w każdych warunkach, waga powinna funkcjonować w oparciu o technologię pozwalającą na kontrolę obciążenia oraz powinna posiadać możliwość tarowania w dowolnym czasie pracy. Urządzenie powinno dokonywać pomiaru o dużej dokładności w krótkim czasie, a wyniki pomiaru powinny być dostępne w każdej chwili. Wynikiem pomiaru mają być standardowe parametry metryczne charakteryzujące ciężar badanego materiału.

Do każdej wagi musi zostać dostarczony cylinder pomiarowy o wysokości 100 cm, zakończony pierścieniem z zaostrzonymi zębami. Powierzchnia wlotu pierścienia musi wynosić 50 cm^2 . Drugi koniec cylindra powinien być zaopatrzony w pokrywkę i uchwyt do przenoszenia cylindra. Cylinder musi być wyskalowany w podziałce centymetrowej z opisem co 5 cm. Podziałka centymetrowa wraz z opisem musi być wygrawerowana i czytelna. Podziałka centymetrowa musi mieć początek w płaszczyźnie ostrzy zębów. Cylinder musi być wykonany z metalu lekkiego, odpornego na zniekształcenia, niskie temperatury i korozję.

Dostawca powinien zapewnić 24-miesięczny czas gwarancji na dostarczone urządzenia oraz serwis gwarancyjny i pogwarancyjny.

Do każdego urządzenia powinna być dostarczona dokumentacja techniczna w języku polski i angielskim. Powinna ona składać się ze szczegółowej instrukcji działania i obsługi urządzenia, wykazu części zamiennych i instrukcji napraw.

Specyfikacja Techniczna

WAGA DO POMIARU ZAWARTOŚCI WODY W ŚNIEGU – 120 ZESTAWÓW

Lp.	Parametr	Wymagany
1	Zakres pomiaru	od 0,005 kg do 10,0 kg
2	Dokładność ważenia	0,005 kg
3	Temperatura robocza	Od -20°C do $+40^{\circ}\text{C}$
4	Temperatura przechowywania	Od -30°C do $+40^{\circ}\text{C}$
5	Wyświetlacz LCD	Tak
6	Automatyczne zerowanie początkowe	Tak
7	Wskazanie przeciążenia	Tak
8	Tarowanie w pełnym zakresie	Tak
9	Zasilanie	Bateria lub akumulator



„Dostawa przyrządów meteorologicznych z podziałem na 8 części.”

10	Czas pracy urządzenia na jednym zestawie baterii (akumulatorów)	Min. 100 godzin
11	Stałe nadzorowanie stanu baterii	Tak
12	Cylinder do poboru próbek śniegu	
	a. Wysokość cylindra	100 cm
	b. Powierzchnia wlotu cylindra	50 cm ²
	c. Podziałka centymetrowa	Skalowanie co 1 cm Opis co 5 cm
13	Okres gwarancji	24 miesiące
14	Urządzenie pomiarowe powinno być dostarczone w komplecie składającym się z: a. Wagi elektronicznej z wyświetlaczem LCD i źródłem zasilania b. Futerału transportowego c. Wyskalowanego cylindra do poboru próbek śniegu d. Haka do cylindra pomiarowego e. Uchwytu do trzymania wagi Łączników (szekli)	



Opis przedmiotu zamówienia - CZĘŚĆ 7

Przedmiotem zamówienia jest dostawa: 2 kompletów optycznych sond termiczno-tlenowych do pomiarów na jeziorach.

Urządzenia powinny być dostarczone w kompletach zawierających: czujnik przeznaczony do pomiarów temperatury i natlenienia wody osadzony na kablu o długości 60 m, czytnik wyposażony w ekran LCD kompatybilny z sondą, umożliwiający rejestrację danych, szpulę do nawijania kabla, zestaw zapasowych membran do sondy termiczno-tlenowej, zestaw z odczytnikami do kalibracji sondy, kufer transportowy, kabel do transmisji danych z czytnika, polską instrukcję obsługi w wersji papierowej i cyfrowej, płytę CD z oprogramowaniem oraz komplet baterii.

Sondy przed przekazaniem powinny zostać skalibrowane i przetestowane w obecności pracownika IMGW-PIB. Kable, na których osadzone będą sondy, powinny zostać wycechowane co 1 m, licząc od końca czujnika pomiarowego. Metryczki cechowania powinny być oznaczone w taki sposób, aby łatwo pozwalały na identyfikację głębokości zanurzenia sondy.

Czytniki danych powinny być wstrząsoodporne i wodoszczelne, tak aby umożliwiały pracę w warunkach polowych w czasie deszczu i w zakresie temperatur od -5°C do $+50^{\circ}\text{C}$. Czytniki powinny umożliwiać podłączenie innych sond wieloparametrowych, m.in. konduktometru, pHmetru itp. Na ekranie czytnika powinny być przedstawione informacje o: dacie, czasie, ciśnieniu powietrza, temperaturze wody i natężeniu tlenu rozpuszczonego w wodzie.

W czasie wykonywania pomiarów powinna nastąpić bezpośrednia transmisja danych do czytnika w czasie rzeczywistym. Oprogramowanie powinno umożliwiać uzyskać bezpośrednio po pomiarze wyników w postaci cyfrowej i graficznej oraz powinno posiadać system archiwizacji wyników.

Dostawca powinien zapewnić 24-miesięczny czas gwarancji na dostarczone urządzenia. Do każdego urządzenia powinna być dostarczona dokumentacja techniczna i instrukcja obsługi w języku polskim i angielskim zapisana na nośniku cyfrowym oraz w formie skoroszytu papierowego. Powinna ona składać się ze szczegółowego opisu działania i obsługi urządzenia, wykazu części zamiennych oraz instrukcji napraw i kalibracji

Lp.	Parametr	Wymagany
1	Rodzaj czujnika pomiarowego osadzonego na sondzie	optyczny
2	Zakres głębokości pomiaru	0,2 – 60 m
3	Dokładność pomiaru temperatury wody	0,1°C
4	Dokładność pomiaru natężenia tlenu rozpuszczonego	0,1 mg/dm ³
5	Zasilanie	baterie lub akumulatory
6	Minimalny czas pracy na jednym komplecie baterii	12 h
7	Urządzenie powinno być dostarczone w komplecie zawierającym: a. czujnik przeznaczony do pomiarów temperatury i natlenienia wody osadzony na kablu o długości 60 m b. czytnik wyposażony w ekran LCD kompatybilny z sondą, umożliwiający rejestrację danych c. szpulę do nawijania kabla, d. zestaw zapasowych membran do sondy termiczno-tlenowej e. zestaw z odczytnikami do kalibracji sondy, kufer transportowy f. kabel do transmisji danych z czytnika g. polską instrukcję obsługi w wersji papierowej i cyfrowej h. płytę CD z oprogramowaniem komplet baterii	



Opis przedmiotu zamówienia - CZĘŚĆ 8

Przedmiotem zamówienia jest dostawa: 220 szt. termometrów meteorologicznych minimalnych.

Termometry meteorologiczne do pomiaru temperatury są podstawowym przyrządem stosowanym na sieci obserwacyjno-pomiarowej IMGW i powinny być wykonane przez producenta - dostawcę zgodnie z polskimi normami branżowymi oraz uzyskać zatwierdzenie typu w Głównym Urzędzie Miar.

Termometry powinny być zgodne z następującymi normami i parametrami technicznymi:

Lp.	Nazwa termometru	Nr normy	Zakres pomiarowy °C	Ciecz term.	Działka Element. °C	Max odchyłka pomiarowa w zakresach co 10°C
1	Termometr cieczowy meteorologiczny minimalny	BN-76/5531-08	-50/+35	P	0,5	0,1 K



UWAGA!

Niniejsze oświadczenie należy załączyć do oferty.

W przypadku Wykonawców wspólnie ubiegających się o udzielenie zamówienia publicznego, niniejsze oświadczenie jest zobowiązany złożyć każdy z nich.

WYKONAWCA:

<p>pełna nazwa/firma i adres</p>	<p style="text-align: center;">OŚWIADCZENIE stanowiące wstępne potwierdzenie, że Wykonawca nie podlega wykluczeniu (zgodnie z art. 25a ust. 1 ustawy)</p>
----------------------------------	---

Instytut Meteorologii i Gospodarki Wodnej
Państwowy Instytut Badawczy
ul. Podleśna 61
01-673 Warszawa

Składając ofertę w postępowaniu o udzielenie zamówienia publicznego na wykonanie zadania pn.: „Dostawa przyrządów meteorologicznych z podziałem na 8 części”, oznaczenie sprawy: **AZ/26/PN/D/WH/PSHM/17** oświadczam, co następuje.

Część I
Oświadczenie dotyczące przesłanek wykluczenia

1. Oświadczenia dotyczące Wykonawcy.
 - 1) Nie podlegam wykluczeniu z postępowania na podstawie art. 24 ust. 1 pkt 12)-23) ustawy.
 - 2) Nie podlegam wykluczeniu z postępowania na podstawie art. 24 ust. 5 pkt 1) ustawy.

.....
miejsowość i data

.....
podpis Wykonawcy lub osoby upoważnionej

Podlegam wykluczeniu na podstawie art. ustawy (jeżeli dotyczy, należy podać zachodzącą w stosunku do Wykonawcy podstawę wykluczenia spośród wskazanych w art. 24 ust. 1 pkt 13)-14) oraz 16)-20) lub art. 24 ust. 5 pkt 1) ustawy). W związku z zaistnieniem w/w okoliczności, działając na podstawie art. 24 ust. 8 ustawy, oświadczam, że podjąłem następujące środki o charakterze naprawczym:

.....

.....
miejsowość i data

.....
podpis Wykonawcy lub osoby upoważnionej



2. Informacje dotyczące podwykonawcy (jeżeli dotyczy).

W stosunku do wskazanego/ych poniżej podmiotu/ów, będącego/ych podwykonawcą/ami nie zachodzą podstawy wykluczenia z postępowania.

Lp.	Pełna nazwa/firma podwykonawcy	Adres podwykonawcy
1.
...		

.....
miejsowość i data

.....
podpis Wykonawcy lub osoby upoważnionej

Część II
Oświadczenie dotyczące podanych informacji

Wszystkie informacje podane w niniejszym oświadczeniu są aktualne i zgodne z rzeczywistym stanem rzeczy. Jestem w pełni świadomy konsekwencji prawnych podania informacji nieprawdziwych, a tym samym wprowadzenia Zamawiającego w błąd.

.....
miejsowość i data

.....
podpis Wykonawcy lub osoby upoważnionej



UWAGA!

Niniejszego oświadczenia nie należy załączać do oferty. Należy je przekazać Zamawiającemu w terminie, o którym mowa w Rozdz. VI ust. 4 SIWZ.

W przypadku Wykonawców wspólnie ubiegających się o udzielenie zamówienia publicznego, niniejsze oświadczenie jest zobowiązany złożyć każdy z nich.

WYKONAWCA:

<p>pełna nazwa/firma i adres</p>	<p>OŚWIADCZENIE o przynależności lub braku przynależności do tej samej grupy kapitałowej (zgodnie z art. 24 ust. 11 ustawy)</p>
----------------------------------	---

Instytut Meteorologii i Gospodarki Wodnej
Państwowy Instytut Badawczy
ul. Podleśna 61
01-673 Warszawa

W związku ze złożeniem oferty w postępowaniu o udzielenie zamówienia publicznego na wykonanie zadania pn.: „Dostawa przyrządów meteorologicznych z podziałem na 8 części”, oznaczenie sprawy: **AZ/26/PN/D/WH/PSHM/17** oświadczam, co następuje (w zależności od przypadku, należy złożyć jedno z poniższych oświadczeń).

Oświadczenie dotyczy części nr zamówienia (*należy uzupełnić odpowiednio*)

1. Nie należę do żadnej grupy kapitałowej.

.....
miejsowość i data

.....
podpis Wykonawcy lub osoby upoważnionej

2. Nie należę do tej samej grupy kapitałowej, o której mowa w art. 24 ust. 1 pkt 23) ustawy.

.....
miejsowość i data

.....
podpis Wykonawcy lub osoby upoważnionej

3. Należę do tej samej grupy kapitałowej, o której mowa w art. 24 ust. 1 pkt 23) ustawy, w skład której wchodzi następujące podmioty (*należy podać pełną nazwę/firmę*):

Lp.	Nazwa	Siedziba
1.		
2.		

Wobec powyższego, przedstawiam następujące dowody, że powiązania z w/w Wykonawcą/ami nie prowadzą do zakłócenia konkurencji w postępowaniu (*jeżeli dotyczy*):

.....

.....
miejsowość i data

.....
podpis Wykonawcy lub osoby upoważnionej



Załącznik nr 4 do SIWZ

WYKONAWCA/Y:

	FORMULARZ OFERTY
--	-------------------------

pełna nazwa/firma i adres

Dane osoby uprawnionej ze strony Wykonawcy/ów do porozumiewania się z Zamawiającym:

Imię i nazwisko:	
Adres e-mail:	
Nr telefonu:	
Ew. inne dane:	

Instytut Meteorologii i Gospodarki Wodnej
Państwowy Instytut Badawczy
ul. Podleśna 61
01-673 Warszawa

OFERTA

W odpowiedzi na ogłoszenie o zamówieniu w postępowaniu o udzielenie zamówienia publicznego prowadzonym w trybie przetargu nieograniczonego na wykonanie zadania pn.: „Dostawa przyrządów meteorologicznych z podziałem na 8 części”, oznaczenie sprawy: AZ/26/PN/D/WH/PSHM/17 oświadczam/y, co następuje.

Część I Informacja na temat Wykonawcy/ów

- Niniejszą ofertę (*niepotrzebne skreślić*):
 - składam we własnym imieniu;
 - składamy jako Wykonawcy wspólnie ubiegający się o udzielenie zamówienia, przy czym upoważnienie do reprezentowania nas w postępowaniu posiada:
.....
- Numer odpisu z właściwego rejestru (*w przypadku wspólnego ubiegania się o udzielenie zamówienia publicznego należy podać dane dotyczące wszystkich Wykonawców*):
.....
- Należę do sektora mikroprzedsiębiorstw, małych lub średnich przedsiębiorstw (*niepotrzebne skreślić*):
 - tak;
 - nie.



**Część II
Cena oferty**

Oferuję/emy realizację zadania, którego przedmiot i zakres został określony w SIWZ, w szczególności w *Opisie przedmiotu zamówienia* – odpowiednio dla każdej z części (zał. nr 1.1 – dla cz. 1; zał. nr 1.2 – dla cz. 2; zał. nr 1.3 – dla cz. 3, zał. nr 1.4 – dla cz. 4, zał. nr 1.5 – dla cz. 5, zał. nr 1.6 – dla cz. 6, zał. nr 1.7 – dla cz. 7; zał. nr 1.8 – dla cz. 8) oczekując za wykonanie przedmiotu zamówienia wynagrodzenia w kwocie:

**Część II
Cena oferty**

UWAGA:

***) należy wypełnić zgodnie z częścią, na którą Wykonawca składa ofertę.**

CZĘŚĆ 1*)

220 sztuk deszczomierzy - zgodnie z parametrami określonymi w załączniku nr 1.1 do SIWZ.

Cena oferty*):

Brutto: złotych (PLN), słownie:

Netto: złotych (PLN), słownie:

Stawka podatku VAT: %

Kwota podatku VAT: złotych (PLN), słownie VAT:

Oświadczam, że udzielam (należy wpisać ilość miesięcy, minimalny okres to 24 miesiące a maksymalny 36 miesięcy) gwarancji.

(podlega ocenie w ramach kryterium, waga kryterium 10%, okres gwarancji dotyczy całej części nr 1)

Cena jednostkowa (za 1 szt.) deszczomierza:

Netto: PLN, słownie:

Informacja na temat obowiązku podatkowego

Informuję, że wybór niniejszej oferty (niepotrzebne skreślić):

1. Nie będzie prowadzić do powstania u Zamawiającego obowiązku podatkowego.
2. Będzie prowadzić do powstania u Zamawiającego obowiązku podatkowego, przy czym do jego powstania prowadzi dostawa lub świadczenie następującego towaru lub usługi (należy podać nazwę/rodzaj):.....
o wartości netto złotych (PLN).

CZĘŚĆ 2*)

100 sztuk śniegowskazów przenośnych o dł. 100 cm i 100 sztuk śniegowskazów przenośnych o dł. 150 cm - zgodnie z parametrami określonymi w załączniku nr 1.2 do SIWZ.

Cena oferty*):

Brutto: złotych (PLN), słownie:

Netto: złotych (PLN), słownie:

Stawka podatku VAT: %

Kwota podatku VAT: złotych (PLN), słownie VAT:



Oświadczam, że udzielam (należy wpisać ilość miesięcy, minimalny okres to 24 miesiące a maksymalny 36 miesięcy) gwarancji.
(podlega ocenie w ramach kryterium, waga kryterium 10%, okres gwarancji dotyczy całej części nr 2)

Cena jednostkowa (za 1 szt.) śniegowskazu przenośnego o dł. 100 cm:

Netto: PLN, słownie:

Cena jednostkowa (za 1 szt.) śniegowskazu przenośnego o dł. 150 cm:

Netto: PLN, słownie:

Informacja na temat obowiązku podatkowego

Informuję, że wybór niniejszej oferty (niepotrzebne skreślić):

1. Nie będzie prowadzić do powstania u Zamawiającego obowiązku podatkowego.
2. Będzie prowadzić do powstania u Zamawiającego obowiązku podatkowego, przy czym do jego powstania prowadzi dostawa lub świadczenie następującego towaru lub usługi (należy podać nazwę/rodzaj):.....
o wartości netto złotych (PLN).

CZĘŚĆ 3*)

130 sztuk desek do pomiaru wysokości świeżo spadłego śniegu - zgodnie z parametrami określonymi w załączniku nr 1.3 do SIWZ.

Cena oferty*):

Brutto: złotych (PLN), słownie:

Netto: złotych (PLN), słownie:

Stawka podatku VAT: %

Kwota podatku VAT: złotych (PLN), słownie VAT:

Oświadczam, że udzielam (należy wpisać ilość miesięcy, minimalny okres to 24 miesiące a maksymalny 36 miesięcy) gwarancji.
(podlega ocenie w ramach kryterium, waga kryterium 10%, okres gwarancji dotyczy całej części nr 3)

Cena jednostkowa (za 1 szt.) deski do pomiaru wysokości świeżo spadłego śniegu:

Netto: PLN, słownie:

Informacja na temat obowiązku podatkowego

Informuję, że wybór niniejszej oferty (niepotrzebne skreślić):

1. Nie będzie prowadzić do powstania u Zamawiającego obowiązku podatkowego.
2. Będzie prowadzić do powstania u Zamawiającego obowiązku podatkowego, przy czym do jego powstania prowadzi dostawa lub świadczenie następującego towaru lub usługi (należy podać nazwę/rodzaj):.....
o wartości netto złotych (PLN).

CZĘŚĆ 4*)

60 sztuk trzymadeł do czujnika temperatury i wilgotności w klatce meteorologicznej oraz 60 sztuk trzymadeł do termometru min/max w klatce meteorologicznej - zgodnie z parametrami określonymi w załączniku nr 1.4 do SIWZ.

Cena oferty*):

Brutto: złotych (PLN), słownie:

Netto: złotych (PLN), słownie:



Stawka podatku VAT: %
Kwota podatku VAT: złotych (PLN), słownie VAT:

Oświadczam, że udzielam (należy wpisać ilość miesięcy, minimalny okres to 24 miesiące a maksymalny 36 miesięcy) **gwarancji.**
(podlega ocenie w ramach kryterium, waga kryterium 10%, okres gwarancji dotyczy całej części nr 4)

Cena jednostkowa (za 1 szt.) trzymadła do czujnika temperatury i wilgotności w klatce meteorologicznej:
Netto: PLN, słownie:

Cena jednostkowa (za 1 szt.) trzymadła do termometru min/max w klatce meteorologicznej:
Netto: PLN, słownie:

Informacja na temat obowiązku podatkowego

Informuję, że wybór niniejszej oferty (niepotrzebne skreślić):

1. Nie będzie prowadzić do powstania u Zamawiającego obowiązku podatkowego.
2. Będzie prowadzić do powstania u Zamawiającego obowiązku podatkowego, przy czym do jego powstania prowadzi dostawa lub świadczenie następującego towaru lub usługi (należy podać nazwę/rodzaj):.....
o wartości netto złotych (PLN).

CZĘŚĆ 5*)

80 sztuk kos do lodu i 80 sztuk pierzchni do lodu - zgodnie z parametrami określonymi w załączniku nr 1.5 do SIWZ.

Cena oferty*):

Brutto: złotych (PLN), słownie:

Netto: złotych (PLN), słownie:

Stawka podatku VAT: %

Kwota podatku VAT: złotych (PLN), słownie VAT:

Oświadczam, że udzielam (należy wpisać ilość miesięcy, minimalny okres to 24 miesiące a maksymalny 36 miesięcy) **gwarancji.**
(podlega ocenie w ramach kryterium, waga kryterium 10%, okres gwarancji dotyczy całej części nr 5)

cena jednostkowa (za 1 szt.) kosy do lodu.:
Netto: PLN, słownie:

przy czym cena jednostkowa (za 1 szt.) pierzchni do lodu.:
Netto: PLN, słownie:

Informacja na temat obowiązku podatkowego

Informuję, że wybór niniejszej oferty (niepotrzebne skreślić):

1. Nie będzie prowadzić do powstania u Zamawiającego obowiązku podatkowego.
2. Będzie prowadzić do powstania u Zamawiającego obowiązku podatkowego, przy czym do jego powstania prowadzi dostawa lub świadczenie następującego towaru lub usługi (należy podać nazwę/rodzaj):.....
o wartości netto złotych (PLN).



CZĘŚĆ 6*)

100 sztuk wag do pomiaru zawartości wody w śniegu - zgodnie z parametrami określonymi w załączniku nr 1.6 do SIWZ.

Cena oferty*):

Brutto: złotych (PLN), słownie:

Netto: złotych (PLN), słownie:

Stawka podatku VAT: %

Kwota podatku VAT: złotych (PLN), słownie VAT:

Oświadczam, że udzielam (należy wpisać ilość miesięcy, minimalny okres to 24 miesiące a maksymalny 36 miesięcy) gwarancji.

(podlega ocenie w ramach kryterium, waga kryterium 10%, okres gwarancji dotyczy całej części nr 6)

Cena jednostkowa (za 1 szt.) wagi do pomiaru zawartości wody w śniegu:

Netto: PLN, słownie:

Lp.	Parametr	Wymagany	Oferowany parametr (wypełnia Wykonawca)
1	Zakres pomiaru	od 0,005 kg do 10,0 kg
2	Dokładność ważenia	0,005 kg
3	Temperatura robocza	Od -20°C do +40°C
4	Temperatura przechowywania	Od -30°C do +40°C
5	Wyświetlacz LCD	Tak
6	Automatyczne zerowanie początkowe	Tak
7	Wskazanie przeciążenia	Tak
8	Tarowanie w pełnym zakresie	Tak
9	Zasilanie	Bateria lub akumulator
10	Czas pracy urządzenia na jednym zestawie baterii (akumulatorów)	Min. 100 godzin
11	Stałe nadzorowanie stanu baterii	Tak
Cylinder do poboru próbek śniegu			
12	a. Wysokość cylindra	100 cm
	b. Powierzchnia wlotu cylindra	50 cm ²
	c. Podziałka centymetrowa	Skalowanie co 1 cm Opis co 5 cm
13	Okres gwarancji	minimum 24 miesiące
14	Urządzenie pomiarowe powinno być dostarczone w komplecie składającym się z:	
	a.	Wagi elektronicznej z wyświetlaczem LCD i źródłem zasilania
	b.	Futurału transportowego
	c.	Wyskalowanego cylindra do poboru próbek śniegu
	d.	Haka do cylindra pomiarowego
	e.	Uchwyty do trzymania wagi
Łączników (szekli)		

Informacja na temat obowiązku podatkowego

Informuję, że wybór niniejszej oferty (niepotrzebne skreślić):

1. Nie będzie prowadzić do powstania u Zamawiającego obowiązku podatkowego.

2. Będzie prowadzić do powstania u Zamawiającego obowiązku podatkowego, przy czym do jego powstania prowadzi dostawa lub świadczenie następującego towaru lub usługi (należy podać nazwę/rodzaj):.....
o wartości netto złotych (PLN).



CZĘŚĆ 7*)

2 komplety optycznych sond termiczno-tlenowych do pomiarów na jeziorach - zgodnie z parametrami określonymi w załączniku nr 1.7 do SIWZ.

Cena oferty*):

Brutto: złotych (PLN), słownie:

Netto: złotych (PLN), słownie:

Stawka podatku VAT: %

Kwota podatku VAT: złotych (PLN), słownie VAT:

Oświadczam, że udzielam *(należy wpisać ilość miesięcy, minimalny okres to 24 miesiące a maksymalny 36 miesięcy) gwarancji.*

(podlega ocenie w ramach kryterium, waga kryterium 10%, okres gwarancji dotyczy całej części nr 7)

Cena jednostkowa (za 1 komplet) optycznej sondy termiczno-tlenowych do pomiarów na jeziorach:

Netto: PLN, słownie:

Lp.	Parametr	Wymagany	Oferowany parametr (wypełnia Wykonawca)
1	Rodzaj czujnika pomiarowego osadzonego na sondzie	optyczny
2	Zakres głębokości pomiaru	0,2 – 60 m
3	Dokładność pomiaru temperatury wody	0,1°C
4	Dokładność pomiaru natężenia tlenu rozpuszczonego	0,1 mg/dm ³
5	Zasilanie	baterie lub akumulatory
6	Minimalny czas pracy na jednym komplecie baterii	12 h
7	Urządzenie powinno być dostarczone w komplecie zawierającym: a. czujnik przeznaczony do pomiarów temperatury i natlenienia wody osadzony na kablu o długości 60 m b. czytnik wyposażony w ekran LCD kompatybilny z sondą, umożliwiający rejestrację danych c. szpulę do nawijania kabla, d. zestaw zapasowych membran do sondy termiczno-tlenowej e. zestaw z odczytnikami do kalibracji sondy, kufer transportowy f. kabel do transmisji danych z czytnika g. polską instrukcję obsługi w wersji papierowej i cyfrowej h. płytę CD z oprogramowaniem i. komplet baterii	

Informacja na temat obowiązku podatkowego

Informuję, że wybór niniejszej oferty (niepotrzebne skreślić):

1. Nie będzie prowadzić do powstania u Zamawiającego obowiązku podatkowego.
2. Będzie prowadzić do powstania u Zamawiającego obowiązku podatkowego, przy czym do jego powstania prowadzi dostawa lub świadczenie następującego towaru lub usługi (należy podać nazwę/rodzaj):.....
o wartości netto złotych (PLN).

CZĘŚĆ 8*)

220 sztuk termometrów meteorologicznych minimalnych - zgodnie z parametrami określonymi w załączniku nr 1.8 do SIWZ.

Cena oferty*):

Brutto: złotych (PLN), słownie:



Netto: złotych (PLN), słownie:
Stawka podatku VAT: %
Kwota podatku VAT: złotych (PLN), słownie VAT:

Oświadczam, że udzielam (należy wpisać ilość miesięcy, minimalny okres to 24 miesiące a maksymalny 36 miesięcy) **gwarancji.**
(podlega ocenie w ramach kryterium, waga kryterium 10%, okres gwarancji dotyczy całej części nr 8)

Cena jednostkowa (za 1 szt.) termometru meteorologicznego minimalnego:

Netto: PLN, słownie:

Informacja na temat obowiązku podatkowego

Informuję, że wybór niniejszej oferty (niepotrzebne skreślić):

1. Nie będzie prowadzić do powstania u Zamawiającego obowiązku podatkowego.
2. Będzie prowadzić do powstania u Zamawiającego obowiązku podatkowego, przy czym do jego powstania prowadzi dostawa lub świadczenie następującego towaru lub usługi (należy podać nazwę/rodzaj):.....
o wartości netto złotych (PLN).

Część III Oświadczenia

Oświadczenia:

1. Zapoznałem się z postanowieniami zawartymi w SIWZ i nie wnoszę do nich zastrzeżeń oraz zdobyłem informacje niezbędne do właściwego przygotowania oferty. Uznaję się za związanego określonymi w SIWZ postanowieniami i zasadami postępowania.
2. Załączone do oferty oświadczenia i dokumenty opisują aktualny stan faktyczny i prawny.
3. Uważam się za związanego niniejszą ofertą na czas wskazany w SIWZ, tj. **30 dni**, licząc od dnia upływu terminu składania ofert.
4. Szczegółowy zakres dostawy objętej przedmiotem zamówienia jest bezsporny i ustaliłem ten zakres na podstawie *Opisu przedmiotu zamówienia* oraz własnej weryfikacji zakresu rzeczowego.
5. Zaoferowana cena za wykonanie zamówienia zawiera wszystkie koszty związane z realizacją tego zamówienia (dla każdej z części).
6. Zobowiązuję się wykonywać przedmiot zamówienia w terminie:
 - **do dnia 30 marca 2018 r. (dla części nr 1 i 6 zamówienia);**
 - **do dnia 29 grudnia 2017 r. (dla części nr 2;3;4;5;7;8 zamówienia);**
7. Zobowiązujemy się dostarczyć przedmiot zamówienia do lokalizacji wymienionych w załączniku nr 6 do SIWZ (dla części nr 1).
8. Zobowiązujemy się dostarczyć przedmiot zamówienia do lokalizacji wymienionych w umowie stanowiącej załącznik do SIWZ (dla części nr 2;3;4;5;6;7;8) oraz zgodnie z wykazem lokalizacji (dla części nr 1)
9. Zobowiązujemy się do wniesienia przed podpisaniem umowy gwarancji zwrotu przedpłaty w wysokości 100% łącznego wynagrodzenia brutto za wykonanie przedmiotu zamówienia dla części nr 1 i części nr 6, na warunkach określonych w umowie stanowiącej załącznik do SIWZ (dla każdej z części).
10. Postanowienia umowy stanowiące załącznik do SIWZ (odpowiednio do części zamówienia) zostały przeze mnie zaakceptowane i w przypadku wyboru mojej oferty, zobowiązuję się do zawarcia umowy na warunkach określonych w w/w załączniku do SIWZ, w miejscu i terminie wskazanym przez Zamawiającego.
11. Akceptuję warunki płatności wynagrodzenia określone w SIWZ.



Część IV
Informacja na temat podwykonawców

Wykonanie wskazanych poniżej części zamówienia zamierzam powierzyć podwykonawcom (należy wskazać część i podać pełną nazwę/firmę podwykonawcy):

1.
2.
3.

Część V
Informacje dodatkowe

1. Dla zapewnienia współpracy z Zamawiającym wskazuję jako osobę upoważnioną do pełnienia nadzoru nad realizacją umowy zawartej w wyniku przeprowadzenia postępowania o udzielenie zamówienia publicznego.
2. Oferta wraz ze wszystkimi załącznikami zawiera ponumerowanych stron.
3. Załączniki do niniejszej oferty:
 - 1)
 - 2)
 - 3)
 - 4)
 - 5)
 - 6)
 - 7)
 - 8)
 - 9)
 - 10)

.....
miejsowość i data

.....
podpis Wykonawcy lub osoby upoważnionej



UMOWA nr/AP/PS/2017

zawarta w dniu w Warszawie pomiędzy:

Instytutem Meteorologii i Gospodarki Wodnej – Państwowym Instytutem Badawczym z siedzibą w Warszawie (kod pocztowy 01-673), ul. Podleśna 61, wpisanym do Rejestru Przedsiębiorców Krajowego Rejestru Sądowego przez Sąd Rejonowy dla m. st. Warszawy w Warszawie, XIII Wydział Gospodarczy Krajowego Rejestru Sądowego pod numerem: 0000062756, NIP: 525-000-88-09, REGON: 000080507, zwanym dalej „Zamawiającym”, reprezentowanym przez:

.....
.....

a

(w przypadku spółek)

..... z siedzibą w (kod pocztowy-.....), ul., wpisaną do Rejestru Przedsiębiorców Krajowego Rejestru Sądowego przez Sąd Wydział Gospodarczy Krajowego Rejestru Sądowego pod numerem :, NIP:, REGON:, kapitał zakładowy w wysokości: zł (należy podać w przypadku spółek kapitałowych) opłacony w całości/w części (dotyczy spółek akcyjnych), zwaną dalej „Wykonawcą”, reprezentowaną przez:

.....
.....

(w przypadku osób prowadzących działalność gospodarczą)

..... przedsiębiorcą prowadzącym działalność gospodarczą pod firmą z siedzibą w (kod pocztowy-.....), ul., wpisanym do Centralnej Ewidencji i Informacji o Działalności Gospodarczej RP, prowadzonej przez Ministra Rozwoju, NIP:, REGON:, zwanym/ą dalej „Wykonawcą”,

zwanymi dalej „Stronami” lub „Stroną” niniejszej umowy, zwanej dalej „Umową”.

Umowa, została zawarta w wyniku przeprowadzonego postępowania o udzielenie zamówienia publicznego w trybie przetargu nieograniczonego, zgodnie z ustawą z dnia 29 stycznia 2004 r. Prawo zamówień publicznych (tekst jednolity Dz. U. z 2017 r., poz. 1579.; dalej „ustawa Pzp”), numer postępowania

§ 1

Przedmiot Umowy

1. Zamawiający kupuje, a Wykonawca sprzedaje deszczomierze Hellmanna na potrzeby Państwowej Służby Hydrologiczno-Meteorologicznej, zgodnie ze Opisem Przedmiotu Zamówienia, stanowiącym Załącznik nr do Specyfikacji Istotnych Warunków Zamówienia (dalej „SIWZ”) oraz ofertą Wykonawcy z dnia, stanowiącą Załącznik nr 1 do Umowy.
2. Przedmiot Umowy obejmuje sprzedaż i dostawę:
 - 1) deszczomierza Hellmanna wyposażonego w wyskalowaną menzurkę plastikową i szklaną – 220 kompletów;
 - 2) dodatkowej menzurki plastikowej – 220 sztuk;
 - 3) dodatkowej menzurki szklanej – 220 sztuk, dalej łącznie „Towary”.
3. Wykonawca dostarczy Towary wraz z wymaganymi prawem certyfikatami lub innymi dokumentami potwierdzającymi dopuszczenie Towarów do użytku.



§ 2

Warunki i termin dostarczenia

1. Wykonawca zobowiązuje się do dostarczenia Towarów **do dnia 30 marca 2018 r.**
2. Wykonawca dostarczy Towary na własny koszt, ryzyko i własnym staraniem do lokalizacji wymienionych w Wykazie lokalizacji, stanowiącym Załącznik nr 2 do Umowy, w dniach roboczych (tj. od poniedziałku do piątku z wyłączeniem dni ustawowo wolnych od pracy), w godzinach pracy Zamawiającego, tj. 8:00-15:00, po uprzednim uzgodnieniu dnia i godziny dostarczenia do każdej z lokalizacji z p., tel., e-mail:
3. Przez termin wykonania Umowy rozumie się dzień ostatecznego i bezusterkowego odbioru przedmiotu Umowy przez Zamawiającego, potwierdzonego Protokołem Odbioru Końcowego, o którym mowa w § 5 ust. 6 Umowy.
4. Termin wykonania Umowy może zostać przedłużony o okres działania siły wyższej, zdefiniowanej w § 12 Umowy.
5. Wykonawca zapewni opakowanie Towarów konieczne, by zapobiec ich zniszczeniu lub obniżeniu ich jakości lub kompletności podczas transportu do miejsc przeznaczenia, zgodnie z postanowieniami Umowy.

§ 3

Obowiązki Wykonawcy

Wykonawca zobowiązuje się do realizacji Umowy terminowo i z zachowaniem należytej staranności, zgodnie z obowiązującymi zasadami najlepszej praktyki zawodowej oraz obowiązującymi przepisami prawa i postanowieniami Umowy, przy uwzględnieniu profesjonalnego charakteru prowadzonej przez siebie działalności.

§ 4

Obowiązki Zamawiającego

1. Zamawiający zobowiązany jest do udostępnienia posiadanych informacji, w zakresie niezbędnym dla prawidłowej realizacji przedmiotu Umowy.
2. Zamawiający zapewni niezbędną współpracę swoich pracowników z przedstawicielami Wykonawcy w okresie realizacji przedmiotu Umowy.
3. Zamawiający zobowiązuje się do niezwłocznego ustosunkowywania się do ewentualnych problemów lub wątpliwości zgłaszanych przez Wykonawcę.
4. Zamawiający zobowiązuje się do odebrania należycie wykonanego przedmiotu Umowy, zapłaty ceny należnej Wykonawcy i współdziałania ze Wykonawcą w zakresie określonym w Umowie.

§ 5

Odbiór

1. Przedmiot Umowy podlega odbiorom częściowym oraz odbiorowi końcowemu, potwierdzonymi stosownymi protokołami odbioru.
2. Po dostarczeniu przez Wykonawcę Towarów do danej lokalizacji, przedstawiciel Zamawiającego sprawdzi ich ilość oraz zgodność z wymaganiami Umowy.
3. Jeżeli dostarczone Towary w całości lub w części nie będą spełniały wymagań Umowy, Zamawiający odmówi ich przyjęcia, a Wykonawca na własny koszt, ryzyko i własnym staraniem zobowiązany będzie do wymiany Towarów na zgodne z Umową w terminie 14 dni kalendarzowych.
4. Dokumentem potwierdzającym dostarczenie Towarów, zgodnie z wymaganiami Umowy, dla każdej z lokalizacji, będzie Protokół Odbioru Częściowego, sporządzony przez Wykonawcę, zgodnie ze wzorem stanowiącym Załącznik nr 3 do Umowy i podpisany przez przedstawicieli obu Stron.
5. Po przeprowadzeniu wszystkich odbiorów częściowych, Wykonawca zgłosi gotowość przedmiotu Umowy do odbioru końcowego i przedstawi Zamawiającemu podpisany przez swojego przedstawiciela Protokół Odbioru Końcowego, sporządzony zgodnie ze wzorem stanowiącym Załącznik nr 3 do Umowy.
6. Dokumentem potwierdzającym wykonanie przedmiotu Umowy jako całości jest Protokół Odbioru Końcowego podpisany przez przedstawicieli obu Stron.



§ 6

Gwarancja zwrotu przedpłaty

1. Wykonawca wniósł gwarancję zwrotu przedpłaty w wysokości 100% łącznej ceny umownej brutto, o której mowa w § 7 ust. 1 Umowy, tj. kwotę zł (słownie: złotych) w formie..... (gwarancji bankowej lub ubezpieczeniowej).
2. W przypadku jakiegokolwiek zmiany terminu wykonania przedmiotu Umowy, niezależnie od przyczyn tej zmiany, Wykonawca jest zobowiązany zachować ciągłość gwarancji w odpowiedniej wysokości co najmniej do upływu terminu zakończenia wykonywania Umowy. W tym celu, Wykonawca, nie później niż na 7 dni kalendarzowych przed upływem ważności dotychczasowej gwarancji, przedłuży termin jej ważności o odpowiedni okres lub wniesie na ten okres nową gwarancję. Przed dokonaniem tej czynności, Wykonawca zapewni Zamawiającemu odpowiedni czas, nie mniej niż 7 dni roboczych, na weryfikację prawidłowości dokumentu mającego stanowić gwarancję zwrotu przedpłaty na dodatkowy okres realizacji przedmiotu Umowy. Czynności wymienione powyżej będą powtórzone jeśli nastąpią kolejne przesunięcia okresu wykonywania przedmiotu Umowy.
3. W przypadku nieprzedłużenia gwarancji zwrotu przedpłaty lub niewniesienia nowej gwarancji zwrotu przedpłaty zgodnie z ust. 2 powyżej w przewidzianym na dokonanie tych czynności terminie, Zamawiający, nie później niż w ostatnim dniu obowiązywania dotychczasowej gwarancji zwrotu przedpłaty, jest uprawniony do skorzystania z wniesionej już gwarancji zwrotu przedpłaty.
4. Termin ważności gwarancji zwrotu przedpłaty upływa po 10 dniach kalendarzowych od terminu wykonania przedmiotu Umowy określonego w § 2 ust. 1 Umowy.
5. Gwarancja zwrotu przedpłaty służy jedynie pokryciu roszczeń Zamawiającego z tytułu zwrotu przedpłaty w razie niewykonania Umowy przez Wykonawcę.
6. Wypłata kwoty z gwarancji zwrotu przedpłaty nie wyłącza prawa Zamawiającego do naliczenia kary umownej, o której mowa w § 9 ust. 1 pkt 1 Umowy.

§ 7

Cena i warunki płatności

1. Za wykonanie przedmiotu Umowy określonego w § 1 ust. 1 i 2 Umowy, Zamawiający zapłaci Wykonawcy **łącną cenę umowną w kwocie zł netto (słownie: złotych) plus podatek od towarów i usług w kwocie zł (słownie: złotych), co daje zł brutto (słownie: złotych), w tym:**
 - 1) za 220 kompletów deszczomierzy Hellmanna wyposażonych w wyskalowaną menzurkę plastikową i szklaną – zł netto (słownie:..... złotych) plus podatek od towarów i usług w wysokości zł (słownie: złotych), co daje zł brutto (słownie: złotych), po zł netto (słownie: złotych) plus podatek od towarów i usług w wysokości zł (słownie: złotych), co daje zł brutto (słownie: złotych) za jeden komplet;
 - 2) za 220 sztuk dodatkowych menzurki plastikowych – zł netto (słownie:..... złotych) plus podatek od towarów i usług w wysokości zł (słownie: złotych), co daje zł brutto (słownie: złotych), po zł netto (słownie: złotych) plus podatek od towarów i usług w wysokości zł (słownie: złotych), co daje zł brutto (słownie: złotych) za jedną sztukę;
 - 3) za 220 sztuk dodatkowych menzurki szklanych – zł netto (słownie:..... złotych) plus podatek od towarów i usług w wysokości zł (słownie: złotych), co daje zł brutto (słownie: złotych), po zł netto (słownie: złotych) plus podatek od towarów i usług w wysokości zł (słownie: złotych), co daje zł brutto (słownie: złotych) za jedną sztukę.Cena ta uwzględnia wszystkie koszty i opłaty ponoszone w związku z należywym wykonaniem Umowy w terminie wskazanym w Umowie, łącznie z kosztami dostarczenia Towarów do miejsc przeznaczenia, zgodnie z Umową i ubezpieczeniem Towarów na czas transportu.
2. W terminie 7 dni kalendarzowych od dnia zawarcia Umowy Zamawiający dokona przedpłaty łącznej ceny umownej, określonej w ust. 1 powyżej, w wysokości 100%, na rachunek bankowy wskazany przez Wykonawcę.
3. Ze względu na konieczność rozliczenia przez Zamawiającego zakupów w 2017 r. Wykonawca potwierdzi



fakt otrzymania przedpłaty fakturą VAT wystawioną najpóźniej w dniu 29 grudnia 2017 r. i dostarczoną do Zamawiającego w nieprzekraczalnym terminie do dnia 5 stycznia 2018 r., pod rygorem odstąpienia od Umowy z winy Wykonawcy.

§ 8

Gwarancja i rękojmia

1. Wykonawca gwarantuje, że Towary dostarczone na mocy Umowy są nowe, nieużywane, należą do grupy aktualnych lub ostatnich modeli, z wyjątkiem przypadków, w których Umowa określa inaczej. Ponadto, Wykonawca gwarantuje, że Towary dostarczone na podstawie Umowy są wolne od wad prawnych oraz od wad fizycznych, produkcyjnych, bądź wynikających z jakiegokolwiek działania, lub zaniechania Wykonawcy lub innych osób.
2. Wykonawca udziela Zamawiającemumiesięcznej (zgodnie z ofertą Wykonawcy) gwarancji na Towary. Bieg terminu gwarancji rozpoczyna się od dnia podpisania Protokołu Odbioru Końcowego, o którym mowa w § 5 ust. 6 Umowy.
3. Wykonawca zobowiązuje się w terminie 14 dni kalendarzowych od dnia otrzymania pisemnego zgłoszenia roszczenia gwarancyjnego od Zamawiającego, na własny koszt i ryzyko naprawić lub wymienić wadliwe Towary, bądź ich części, na nowe. Odbiór wadliwych Towarów i dostawa Towarów po usunięciu wady będzie się odbywał na koszt i staraniem Wykonawcy.
4. W przypadku, gdy w wykonaniu obowiązków gwarancyjnych Wykonawca, zamiast wadliwego Towaru, dostarczy Towar wolny od wad, termin gwarancji na ten Towar, określony w ust. 2 powyżej, biegnie na nowo od chwili dostarczenia Towaru wolnego od wad. W innych przypadkach termin gwarancji ulega przedłużeniu o czas, w ciągu którego, na skutek wady, Zamawiający nie mógł korzystać z Towaru.
5. W przypadku, gdy Wykonawca nie usunie wad w terminie określonym w ust. 3 powyżej, Zamawiający ma prawo wezwać Wykonawcę do należytego wykonania zobowiązania w dodatkowym terminie 3 dni roboczych od otrzymania wezwania, a po bezskutecznym upływie tego terminu zastosowanie ma ust. 6 poniżej.
6. W przypadku, gdy wady nie dadzą się usunąć lub Wykonawca nie usunie wad w terminie nawet po wezwaniu do należytego wykonania zobowiązania, Zamawiający może żądać odpowiedniego obniżenia ceny lub odstąpić od Umowy, w całości lub w części, z zachowaniem prawa do naliczenia kar umownych, oraz żądać naprawienia szkody powstałej wskutek istnienia wady.
7. Niezależnie od uprawnień przysługujących Zamawiającemu z tytułu udzielonej gwarancji, Zamawiającemu przysługiwać będą uprawnienia z tytułu rękojmi za wady Towarów.

§ 9

Kary umowne

1. Zamawiającemu przysługuje prawo do naliczenia kar umownych:
 - 1) w przypadku niewykonania Umowy przez Wykonawcę, z przyczyn leżących po jego stronie – w wysokości 10% łącznej ceny umownej brutto, o której mowa w § 7 ust. 1 Umowy;
 - 2) za opóźnienie w wykonaniu przedmiotu Umowy – w wysokości 0,5% łącznej ceny umownej brutto, o której mowa w § 7 ust. 1 Umowy – za każdy rozpoczęty dzień opóźnienia;
 - 3) za opóźnienie w usunięciu wad stwierdzonych w okresie gwarancji – w wysokości 0,5% łącznej ceny umownej brutto, o której mowa w § 7 ust. 1 Umowy - za każdy rozpoczęty dzień opóźnienia;
 - 4) w przypadku odstąpienia od Umowy przez Zamawiającego, z przyczyn leżących po stronie Wykonawcy - w wysokości 10% łącznej ceny umownej brutto, o której mowa w § 7 ust. 1 Umowy.
2. Zapłata kary umownej nie zwalnia Wykonawcy z obowiązku wykonania przedmiotu Umowy, ani też z jakichkolwiek innych obowiązków wynikających z Umowy, za wyjątkiem przypadku określonego w ust. 1 pkt 1 i 4 powyżej, z zastrzeżeniem § 6 Umowy.
3. Termin płatności kary umownej wynosi 30 dni kalendarzowych od dnia otrzymania przez Wykonawcę wezwania do zapłaty.
4. Zapłata kary umownej może nastąpić przez potrącenie kwoty kary umownej z kwoty należnej Wykonawcy ceny. W takim przypadku ust. 3 nie ma zastosowania.
5. Wykonawca nie będzie ponosić odpowiedzialności za niewykonanie lub nienależyte wykonanie zobowiązań wynikających z Umowy, opóźnienia lub nieprzewidziane koszty, w takiej części, w jakiej wystąpią z wyłącznej winy Zamawiającego.
6. Zamawiający może dochodzić odszkodowania przenoszącego wysokość kary umownej na zasadach ogólnych.



§ 10 Odstąpienie od Umowy

Zamawiający może odstąpić od Umowy:

- 1) w przypadku stwierdzenia, że Wykonawca nie wykonuje lub nienależycie wykonuje Umowę i pomimo pisemnego wezwania do właściwego wykonania i wyznaczenia dodatkowego 5-dniowego terminu nie usunął wskazanych pisemnie naruszeń.
Odstąpienie od Umowy z przyczyn przywołanych w zdaniu poprzednim może nastąpić w terminie 30 dni od bezskutecznego upływu terminu 5 dni, wskazanego powyżej;
- 2) w przypadku wystąpienia istotnej zmiany okoliczności powodującej, iż wykonanie Umowy nie leży w interesie publicznym, czego nie można było przewidzieć w chwili zawarcia Umowy, lub dalsze wykonywanie Umowy może zagrozić istotnemu interesowi bezpieczeństwa państwa lub bezpieczeństwu publicznemu. Zamawiający może odstąpić od Umowy w terminie 30 dni od powzięcia wiadomości o tych okolicznościach.
- 3) w przypadku niewystawienia faktury VAT najpóźniej w dniu 29 grudnia 2017 r. lub niedostarczenia Zamawiającemu faktury VAT najpóźniej do dnia 5 stycznia 2018 r.

§ 11 Kontakt Stron

1. Zamawiający oświadcza, że upoważnioną przez niego osobą do kontaktu z Wykonawcą jest:
p., tel., e-mail: (sprawy techniczne) oraz p., tel., e-mail: (sprawy handlowe).
2. Wykonawca oświadcza, że upoważnioną przez niego osobą do kontaktu z Zamawiającym jest p., tel., e-mail:
3. Strony oświadczają, iż osoby, o których mowa w ust. 1 i 2 niniejszego paragrafu, są upoważnione przez Strony do dokonywania czynności związanych z realizacją Umowy, nie są natomiast uprawnione do zmiany Umowy. Zmiana lub uzupełnienie wykazu osób do kontaktu nie stanowi zmiany Umowy i wymaga jedynie pisemnego oświadczenia złożonego drugiej Stronie.

§ 12 Siła wyższa

1. Strony nie odpowiadają za niewykonanie lub nienależyte wykonanie Umowy, jeżeli jest to spowodowane siłą wyższą, na którą Strony nie mają wpływu.
2. W rozumieniu Umowy za przypadek siły wyższej uważa się sytuację, w której wykonanie zobowiązania Strony stało się niemożliwe wskutek zdarzeń zewnętrznych, nadzwyczajnych, niemożliwych do przewidzenia i którym nie dało się zapobiec, w szczególności: strajki, zamieszki, wojnę, powódź, huragan.
3. W przypadku zaistnienia siły wyższej terminy określone w Umowie zostaną przedłużone o czas działania siły wyższej, a Wykonawca zobowiązany jest poinformować Zamawiającego w formie pisemnej o wystąpieniu siły wyższej nie później niż w terminie trzech dni od momentu wystąpienia takiego zdarzenia, pod rygorem niedopuszczalności powoływania się na tę okoliczność. Jeżeli siła wyższa uniemożliwi poinformowanie drugiej Strony o jej zaistnieniu wówczas termin trzech dni rozpocznie swój bieg od chwili, gdy powiadomienie stało się możliwe.
4. Jeżeli okres działania siły wyższej trwa dłużej niż jeden miesiąc, Strony mają prawo odstąpić od dalszej realizacji Umowy, bez jakichkolwiek konsekwencji, w tym kar i odszkodowań, po uprzednim pisemnym powiadomieniu, w terminie do 30 dni od dnia otrzymania powiadomienia przez daną Stronę.

§ 13 Poufność

1. Umowa jest jawna i może podlegać udostępnieniu na zasadach określonych w przepisach o dostępie do informacji publicznej (art. 139 ust. 3 ustawy Pzp). Z zastrzeżeniem tego wymogu Strony zobowiązują się do przestrzegania przy realizacji Umowy wszystkich postanowień zawartych w obowiązujących przepisach prawnych związanych z ochroną danych osobowych, a także z ochroną informacji niejawnych oraz ochroną tajemnicy przedsiębiorstwa. Obowiązek ten nie dotyczy informacji powszechnie znanych oraz udostępniania informacji na podstawie bezwzględnie obowiązujących przepisów prawa, a w szczególności na żądanie sądu, prokuratury, organów podatkowych lub organów kontrolnych.



2. Nie będą uznawane za informacje chronione, informacje które:
 - 1) staną się informacją publiczną w okolicznościach niebędących wynikiem czynu bezprawnego, lub
 - 2) są już znane Stronom, o czym świadczą wiarygodne dowody, lub
 - 3) są zatwierdzone do rozpowszechnienia na podstawie uprzedniej pisemnej zgody Stron, lub
 - 4) zostaną przekazane Stronom przez osobę fizyczną lub prawną niebędącą stroną Umowy zgodnie z prawem, bez ograniczeń i nie naruszając postanowień Umowy.
3. Każda ze Stron winna dołożyć należytej staranności, aby zapobiec ujawnieniu lub korzystaniu przez osoby trzecie z informacji chronionych drugiej Strony. Każda ze Stron zobowiązuje się zapewnić dostęp do informacji chronionych wyłącznie tym pracownikom lub współpracownikom Strony, którym informacje te są niezbędne dla wykonania czynności na rzecz drugiej Strony, i którzy wykonują obowiązki wynikające z Umowy.
4. W przypadku naruszenia powyżej opisanych zobowiązań dotyczących poufności danych druga Strona będzie miała prawo do żądania natychmiastowego zaniechania naruszeń i usunięcia ich skutków. Wezwanie do zaniechania naruszeń i usunięcia skutków winno być wysłane drugiej Stronie w formie pisemnej.
5. Strona, która dopuściła się naruszeń, zobowiązana będzie naprawić szkodę na zasadach ogólnych.
6. Wykonawca zobowiązuje się do zachowania w tajemnicy wszelkich niepodlegających upublicznieniu informacji dotyczących Zamawiającego i jego działalności, które zostaną powzięte przez Wykonawcę w trakcie lub przy okazji realizacji Umowy.
7. Wykonawca zobowiązuje się do zachowania poufności uzyskanych od Zamawiającego danych osobowych i Wykonawca nie jest uprawniony do wykorzystywania tych danych osobowych w celach innych niż wyłącznie w celu wykonywania Umowy.

§ 14

Zmiany umowy

1. Wszelkie zmiany Umowy dokonywane w przypadkach przewidzianych w art. 144 ust. 1 pkt 2-6 ustawy Pzp oraz w okolicznościach przewidzianych w Umowie, wymagają formy pisemnej pod rygorem nieważności.
2. Przewidziana w ust. 1 powyżej możliwość dokonania zmian postanowień Umowy obejmuje w szczególności możliwość zmiany Umowy (w tym sposób wykonania Umowy, termin wykonania Umowy lub cena umowna), w zakresie wynikającym ze skutków zmian lub zaistnienia okoliczności w następujących sytuacjach:
 - 1) zmiany w obowiązujących przepisach prawa lub wejście w życie nowych przepisów prawa w zakresie przedmiotu Umowy;
 - 2) zmiany w innych, powiązanych z przedmiotem Umowy przedsięwzięciach realizowanych lub przewidzianych do realizacji przez Zamawiającego, których to zmian nie można było przewidzieć w chwili zawarcia Umowy, wpływających na zakres, sposób lub terminy realizacji przedmiotu Umowy;
 - 3) zmiany w organizacji Zamawiającego, wpływającej na zakres, sposób lub terminy realizacji przedmiotu Umowy;
 - 4) zmiany podejścia do realizacji wymagań opisanych w SIWZ, jeżeli taka zmiana wynika z nieprzewidzianych i niezależnych od Zamawiającego lub Wykonawcy okoliczności, które wystąpiły w trakcie realizacji przedmiotu Umowy oraz zmiana ta nie powoduje ograniczenia korzyści Zamawiającego;
 - 5) zaistnienie innej okoliczności prawnej, ekonomicznej lub technicznej, skutkującej niemożliwością wykonania lub należytego wykonania przedmiotu Umowy;
 - 6) wystąpienie okoliczności siły wyższej, o której mowa w § 12 Umowy;
 - 7) wystąpienie okoliczności, których Zamawiający, działając z należyłą starannością, nie mógł przewidzieć, przy czym wartość zmiany nie może przekroczyć 50% łącznej ceny brutto Wykonawcy, o której mowa w § 7 ust. 1 Umowy;
 - 8) zastąpienie Wykonawcy nowym wykonawcą, w szczególności w wyniku połączenia, podziału, przekształcenia, upadłości, restrukturyzacji lub nabycia Wykonawcy lub jego przedsiębiorstwa, o ile nowy wykonawca będzie spełniał warunki udziału w postępowaniu, nie będą zachodzić wobec niego podstawy wykluczenia oraz nie pociągnie to za sobą innych istotnych zmian Umowy;
 - 9) jeżeli zmiany, niezależnie od ich wartości, nie są istotne w rozumieniu art. 144 ust. 1e ustawy Pzp;
 - 10) jeżeli łączna wartość zmian jest mniejsza od 10% łącznej ceny brutto Wykonawcy, o której mowa w § 7 ust. 1 Umowy;
 - 11) wyniknięcie rozbieżności lub niejasności w rozumieniu pojęć użytych w Umowie, których nie można usunąć w inny sposób, a zmiana będzie umożliwiać usunięcie rozbieżności i doprecyzowanie Umowy w



celu jednoznacznej interpretacji jej zapisów przez Strony.

§ 15

Inne postanowienia

1. W sprawach nieuregulowanych Umową mają zastosowanie powszechnie obowiązujące przepisy prawa w szczególności ustawy Kodeks cywilny i ustawy Pzp.
2. Strony będą dążyły do polubownego rozstrzygnięcia sporów, wynikłych w związku z realizacją Umowy. Spory, których nie uda się rozstrzygnąć polubownie, Strony będą mogły poddać pod rozstrzygnięcie sądu powszechnego właściwego dla siedziby Zamawiającego.
3. W przypadku zaistnienia sprzeczności pomiędzy treścią Załączników do Umowy i treścią Umowy wiążące dla Stron pozostają postanowienia Umowy.
4. Umowę sporządzono w dwóch jednobrzmiących egzemplarzach, po jednym egzemplarzu dla każdej ze Stron.
5. Integralną część Umowy stanowią:
 - 1) SIWZ;
 - 2) Załącznik nr 1 do Umowy – oferta Wykonawcy z dnia
 - 3) Załącznik nr 2 do Umowy – Wykaz lokalizacji;
 - 4) Załącznik nr 3 do Umowy – Protokół Odbioru Częściowego/Końcowego (wzór).

Zamawiający

Wykonawca



-WZÓR-

Załącznik nr 3
do Umowy nr/AP/PS/2017

PROTOKÓŁ ODBIORU CZĘŚCIOWEGO

Towarów dostarczonych w ramach Umowy nr/AP/PS/2017 zawartej pomiędzy Instytutem Meteorologii i Gospodarki Wodnej – Państwowym Instytutem Badawczym (Zamawiającym)

a

..... (Wykonawcą)

1. Przedstawiciele Stron:

ze strony Zamawiającego: _____

ze strony Wykonawcy: _____

2. Strony Umowy zgodnie potwierdzają dostarczenie przez Wykonawcę:

- 1) deszczomierza Hellmanna wyposażonego w wyskalowaną menzurkę plastikową i szklaną – kompletów;
- 2) dodatkowej menzurki plastikowej – sztuk;
- 3) dodatkowej menzurki szklanej – sztuk,
do lokalizacji

3. Termin dostarczenia Towarów:

4. Przedstawiciele Stron ustalają, że przedmiot Umowy został wykonany zarówno pod względem ilościowym jak i jakościowym w sposób należyty, nie budzący żadnych zastrzeżeń, zgodnie z Umową.

5. Uwagi dotyczące realizacji przedmiotu Umowy / usterki stwierdzone podczas odbioru:

.....
.....

6. Protokół sporządzono w dwóch jednobrzmiących egzemplarzach, po jednym dla każdej ze Stron.

Zamawiający

Wykonawca



PROTOKÓŁ ODBIORU KOŃCOWEGO

Towarów dostarczonych w ramach Umowy nr/AP/PS/2017 zawartej pomiędzy Instytutem Meteorologii i Gospodarki Wodnej – Państwowym Instytutem Badawczym (Zamawiającym)

a

..... (Wykonawcą)

1. Przedstawiciele Stron:

ze strony Zamawiającego: _____

ze strony Wykonawcy: _____

2. Strony Umowy zgodnie potwierdzają dostarczenie przez Wykonawcę

- 1) deszczomierza Hellmanna wyposażonego w wyskalowaną menzurkę plastikową i szklaną – 220 kompletów;
 - 2) dodatkowej menzurki plastikowej – 220 sztuk;
 - 3) dodatkowej menzurki szklanej – 220 sztuk,
- zgodnie z § 1 ust. 1 i 2 Umowy nr/AP/PS/2017.

3. Termin wykonania przedmiotu Umowy:

- wg Umowy: 30 marca 2018 r.
- faktyczny:

4. Przedstawiciele Stron ustalają, że przedmiot Umowy został wykonany zarówno pod względem ilościowym jak i jakościowym w sposób należyty, nie budzący żadnych zastrzeżeń, zgodnie z Umową.

5. Uwagi dotyczące realizacji przedmiotu Umowy / usterki stwierdzone podczas odbioru:

.....
.....

6. Protokół sporządzono w dwóch jednobrzmiących egzemplarzach, po jednym dla każdej ze Stron.

Zamawiający

Wykonawca



UMOWA nr/AP/PS/ 2017

zawarta w dniu w Warszawie pomiędzy:

Instytutem Meteorologii i Gospodarki Wodnej – Państwowym Instytutem Badawczym z siedzibą w Warszawie (01-673), ul. Podleśna 61, wpisanym do Rejestru Przedsiębiorców Krajowego Rejestru Sądowego przez Sąd Rejonowy dla m.st. Warszawy w Warszawie, XIII Wydział Gospodarczy Krajowego Rejestru Sądowego pod numerem 0000062756, NIP: 525-000-88-09; REGON 000080507, zwanym dalej „Zamawiającym”, reprezentowanym przez:

.....

.....

a

(w przypadku spółek)

..... z siedzibą w (kod pocztowy), ul., wpisaną do Rejestru Przedsiębiorców Krajowego Rejestru Sądowego przez SądWydział Gospodarczy Krajowego Rejestru Sądowego pod numerem, NIP: REGON: i kapitał zakładowy w wysokości: zł (*należy podać w przypadku spółek kapitałowych*) opłacony w całości/w części (dotyczy spółek akcyjnych), zwaną dalej „Wykonawcą”, reprezentowaną przez:

.....

(w przypadku osób prowadzących działalność gospodarczą)

..... przedsiębiorcą prowadzącym działalność gospodarczą pod firmą z siedzibą w (kod pocztowy), ul., wpisanym do Centralnej Ewidencji i Informacji o Działalności Gospodarczej RP, prowadzonej przez Ministra Rozwoju; NIP:; REGON:, zwanym dalej „Wykonawcą”,

zwanymi dalej „Stronami” lub „Stroną” niniejszej umowy zwaną dalej „Umową”.

Umowa została zawarta w wyniku przeprowadzonego postępowania o udzielenie zamówienia publicznego w trybie przetargu nieograniczonego, zgodnie z ustawą z dnia 29 stycznia 2004 r. - Prawo zamówień publicznych, zwanej dalej „ustawą Pzp” (Dz. U. z 2017 r., poz. 1579), numer postępowania

§ 1. Przedmiot Umowy

1. Zamawiający zamawia, a Wykonawca zobowiązuje się wykonać i dostarczyć 100 sztuk śniegowskazów przenośnych 100 cm i 100 sztuk śniegowskazów przenośnych 150 cm (dalej łącznie „Śniegowskazy”), na potrzeby Państwowej Służby Hydrologiczno-Meteorologicznej, zgodnie z Opisem Przedmiotu Zamówienia, stanowiącym Załącznik nr do Specyfikacji Istotnych Warunków Zamówienia (dalej „SIWZ”) oraz ofertą Wykonawcy z dnia, stanowiącą Załącznik nr 1 do Umowy.
2. Wykonawca oświadcza, iż zapoznał się z zakresem prac koniecznych do wykonania przedmiotu Umowy i zobowiązuje się wykonać przedmiot Umowy z własnych materiałów i przy użyciu własnych narzędzi w sposób określony w Umowie i za wynagrodzeniem ryczałtowym określonym w Umowie.
3. Wszelkie czynności niewskazane wprost w Umowie, a które są konieczne dla prawidłowej i zgodnej z przepisami prawa realizacji przedmiotu Umowy, Strony uznają za wchodzące w zakres obowiązków Wykonawcy stosownie do obowiązujących przepisów i Umowy.

§ 2. Termin realizacji



1. Wykonawca zobowiązuje się wykonać i dostarczyć przedmiot Umowy, określony w § 1 ust. 1 Umowy, **do dnia 29 grudnia 2017 r.**
2. Wykonawca dostarczy Śniegowskazy na własny koszt i ryzyko oraz swoim staraniem do Instytutu Meteorologii i Gospodarki Wodnej – Państwowego Instytutu Badawczego przy ul. Podleśnej 61 w Warszawie. Dostarczenie Śniegowskazów nastąpi w dni robocze, tj. od poniedziałku do piątku, z wyłączeniem dni ustawowo wolnych od pracy, w godzinach pracy Zamawiającego, tj. od 8:00 do 15:00, po uprzednim uzgodnieniu dnia i godziny dostarczenia z p., tel., e-mail:
3. Dokumentem potwierdzającym dostarczenie Śniegowskazów będzie Protokół Odbioru sporządzony przez Wykonawcę, zgodnie ze wzorem stanowiącym Załącznik nr 2 do Umowy, podpisany przez przedstawicieli obu Stron.
4. Przez termin wykonania Umowy rozumie się dzień podpisania przez Strony Protokołu Odbioru, o którym mowa w ust. 3 powyżej. Jeżeli dzień podpisania Protokołu Odbioru jest inny niż dzień faktycznego wydania przez Wykonawcę Zamawiającemu przedmiotu Umowy, a Protokół Odbioru został podpisany bez zastrzeżeń, wówczas przez termin wykonania Umowy rozumie się dzień wydania przez Wykonawcę Zamawiającemu przedmiotu Umowy.
5. Termin wykonania Umowy może zostać przedłużony o okres działania siły wyższej, zdefiniowanej w § 10 Umowy.
6. Wykonawca zapewni opakowanie Śniegowskazów konieczne, by zapobiec ich zniszczeniu lub obniżeniu ich jakości lub kompletności podczas transportu do miejsca przeznaczenia, zgodnie z postanowieniami Umowy.
7. Jeżeli Śniegowskazy nie będą spełniały wymagań Umowy lub będą miały wady, Zamawiający będzie uprawniony do odmowy ich przyjęcia, a Wykonawca na własny koszt i ryzyko zobowiązuje się do wymiany odrzuconych przez Zamawiającego Śniegowskazów na Śniegowskazy wolne od wad i spełniające wymagania Umowy.

§ 3. Obowiązki Wykonawcy

Wykonawca zobowiązuje się do wykonania przedmiotu Umowy, o którym mowa w § 1 ust. 1 Umowy, terminowo i z dochowaniem należytej staranności, na najwyższym poziomie, na warunkach określonych w Umowie oraz zgodnie z obowiązującymi przepisami, normami i zasadami wiedzy technicznej.

§ 4. Obowiązki Zamawiającego

1. Zamawiający zobowiązany jest do udostępnienia posiadanych informacji, w zakresie niezbędnym dla prawidłowej realizacji przedmiotu Umowy.
2. Zamawiający zapewni niezbędną współpracę swoich pracowników z przedstawicielami Wykonawcy w okresie realizacji przedmiotu Umowy.
3. Zamawiający zobowiązuje się do niezwłocznego ustosunkowywania się do ewentualnych problemów lub wątpliwości zgłaszanych przez Wykonawcę.
4. Zamawiający zobowiązuje się do odebrania należycie wykonanego przedmiotu Umowy, zapłaty wynagrodzenia należnego Wykonawcy i współdziałania ze Wykonawcą w zakresie określonym w Umowie.

§ 5. Wynagrodzenie i warunki płatności

1. Strony ustalają, że za wykonanie przedmiotu Umowy określonego w § 1 ust. 1 Umowy Zamawiający zapłaci Wykonawcy **łącznie wynagrodzenie umowne w kwocie zł netto (słownie: złotych) plus podatek od towarów i usług w kwocie zł (słownie: złotych), co daje zł brutto (słownie: złotych), w tym:**
 - 1) za 110 sztuk śniegowskazów przenośnych 100 cm – zł netto (słownie: złotych) plus podatek od towarów i usług w wysokości zł (słownie: złotych), co daje zł brutto (słownie: złotych), po zł netto (słownie: złotych) plus podatek od towarów i usług w wysokości zł (słownie: złotych), co daje zł brutto (słownie: złotych) za jedną sztukę;
 - 2) za 110 sztuk śniegowskazów przenośnych 150 cm – zł netto (słownie: złotych) plus podatek od towarów i usług w wysokości zł (słownie: złotych), co daje zł brutto (słownie: złotych), po zł netto



(słownie: złotych) plus podatek od towarów i usług w wysokości zł (słownie: złotych), co daje zł brutto (słownie: złotych) za jedną sztukę.

Wynagrodzenie to obejmuje wszelkie koszty i opłaty ponoszone w związku z należyтым wykonaniem Umowy w terminie wskazanym w Umowie, w tym koszty użytych materiałów, koszty robocizny, koszty narzędzi oraz koszty dostawy Śniegowskazów do miejsca przeznaczenia, zgodnie z Umową.

2. Wynagrodzenie, o którym mowa w ust. 1 powyżej, zapłacone zostanie przez Zamawiającego na podstawie prawidłowo wystawionej faktury po dostarczeniu Śniegowskazów i podpisaniu Protokołu Odbioru, o którym mowa w § 2 ust. 3 Umowy, w terminie 30 dni kalendarzowych od dnia otrzymania prawidłowo wystawionej faktury, przelewem na rachunek bankowy Wykonawcy wskazany na fakturze. Doręczenie błędnie wystawionej faktury powoduje, że termin zapłaty nie biegnie do czasu doręczenia prawidłowo wystawionej faktury. Przez dzień zapłaty wynagrodzenia rozumie się dzień obciążenia rachunku bankowego Zamawiającego.
3. Ze względu na konieczność rozliczenia przez Zamawiającego zakupów w 2017 r. Wykonawca wystawi fakturę najpóźniej w dniu 29 grudnia 2017 r. i dostarczy ją Zamawiającemu w nieprzekraczalnym terminie do dnia 5 stycznia 2018 r., pod rygorem odstąpienia od Umowy z winy Wykonawcy.

§ 6. Gwarancja

1. Wykonawca gwarantuje, że Śniegowskazy wykonane na podstawie Umowy są wolne od wad prawnych oraz od wad fizycznych, produkcyjnych, bądź wynikających z jakiegokolwiek działania, lub zaniechania Wykonawcy.
2. Wykonawca udziela Zamawiającemumiesięcznej (zgodnie z ofertą Wykonawcy) gwarancji jakości na Śniegowskazy. Bieg terminu gwarancji rozpoczyna się od dnia podpisania Protokołu Odbioru, o którym mowa w § 2 ust. 3 Umowy.
3. W przypadku, gdy w wykonaniu obowiązków gwarancyjnych Wykonawca, zamiast wadliwych Śniegowskazów, dostarczy Śniegowskazy wolne od wad albo doprowadzi w sposób inny niż naprawa do usunięcia wad, termin gwarancji na te Śniegowskazy określony w ust. 2 powyżej biegnie na nowo od chwili dostarczenia Śniegowskazów wolnych od wad. W innych wypadkach termin gwarancji ulega przedłużeniu o czas, w ciągu którego na skutek wady Zamawiający nie mógł korzystać z przedmiotu Umowy.
4. Wykonawca zobowiązuje się w ciągu 14 dni roboczych od dnia otrzymania pisemnego zgłoszenia roszczenia gwarancyjnego na własny koszt i ryzyko, naprawić lub wymienić wadliwe Śniegowskazy na wolne od wad. Odbiór wadliwych Śniegowskazów i dostawa Śniegowskazów po usunięciu wad będzie się odbywała na koszt i staraniem Wykonawcy.
5. W przypadku, gdy Wykonawca nie usunie wad w terminie określonym w ust. 4 powyżej, Zamawiający ma prawo wezwać Wykonawcę do należytego wykonania zobowiązania w dodatkowym terminie 3 dni roboczych od otrzymania wezwania, a po bezskutecznym upływie tego terminu zastosowanie ma ust. 6 poniżej.
6. W przypadku, gdy wady nie dadzą się usunąć lub Wykonawca nie usunie wad w terminie nawet po wezwaniu do należytego wykonania zobowiązania, Zamawiający może żądać odpowiedniego obniżenia wynagrodzenia lub odstąpić od Umowy, w całości lub w części, z zachowaniem prawa do naliczenia kar umownych, oraz żądać naprawienia szkody powstałej wskutek istnienia wady.
7. Niezależnie od uprawnień przysługujących Zamawiającemu z tytułu udzielonej gwarancji, Zamawiającemu przysługiwają będą uprawnienia z tytułu rękojmi za wady Śniegowskazów.

§ 7. Kary umowne

1. Zamawiającemu przysługuje prawo do naliczania następujących kar umownych:
 - 1) w przypadku niewykonania Umowy przez Wykonawcę, z przyczyn leżących po jego stronie – w wysokości 10% łącznego wynagrodzenia umownego brutto, o którym mowa w § 5 ust. 1 Umowy;
 - 2) za opóźnienie w wykonaniu przedmiotu Umowy – w wysokości 0,5% łącznego wynagrodzenia umownego brutto, o którym mowa w § 5 ust. 1 Umowy – za każdy rozpoczęty dzień opóźnienia;
 - 3) za opóźnienie w usunięciu wad stwierdzonych w okresie gwarancji – w wysokości 0,5% łącznego wynagrodzenia umownego brutto, o którym mowa w § 5 ust. 1 Umowy - za każdy rozpoczęty dzień opóźnienia;
 - 4) w przypadku odstąpienia od Umowy przez Zamawiającego, z przyczyn leżących po stronie Wykonawcy - w wysokości 10% łącznego wynagrodzenia umownego brutto, o którym mowa w § 5 ust. 1 Umowy.



2. Zapłata kary umownej nie zwalnia Wykonawcy z obowiązku wykonania przedmiotu Umowy, ani też z jakichkolwiek innych obowiązków wynikających z Umowy, za wyjątkiem przypadku określonego w ust. 1 pkt 1 i 4 powyżej.
3. Termin płatności kary umownej wynosi 30 dni kalendarzowych od dnia otrzymania przez Wykonawcę wezwania do zapłaty.
4. Zapłata kary umownej może nastąpić przez potrącenie kwoty kary umownej z kwoty należnego Wykonawcy wynagrodzenia. W takim przypadku ust. 3 nie ma zastosowania.
5. Wykonawca nie będzie ponosić odpowiedzialności za niewykonanie lub nienależyte wykonanie zobowiązań wynikających z Umowy, opóźnienia lub nieprzewidziane koszty, w takiej części, w jakiej wystąpią z wyłączonej winy Zamawiającego.
6. Zamawiający może dochodzić odszkodowania przenoszącego wysokość kary umownej na zasadach ogólnych.

§ 8. Odstąpienie od Umowy

Zamawiający może odstąpić od Umowy:

- 1) w przypadku stwierdzenia, że Wykonawca nie wykonuje lub nienależyte wykonuje Umowę i pomimo pisemnego wezwania do właściwego wykonania i wyznaczenia dodatkowego 5-dniowego terminu nie usunął wskazanych pisemnie naruszeń.
Odstąpienie od Umowy z przyczyn przywołanych w zdaniu poprzednim może nastąpić w terminie 30 dni od bezskutecznego upływu terminu 5 dni, wskazanego powyżej;
- 2) w przypadku wystąpienia istotnej zmiany okoliczności powodującej, iż wykonanie Umowy nie leży w interesie publicznym, czego nie można było przewidzieć w chwili zawarcia Umowy, lub dalsze wykonywanie Umowy może zagrozić istotnemu interesowi bezpieczeństwa państwa lub bezpieczeństwu publicznemu. Zamawiający może odstąpić od Umowy w terminie 30 dni od powzięcia wiadomości o tych okolicznościach.
- 3) w przypadku niewystawienia faktury VAT najpóźniej w dniu 29 grudnia 2017 r. lub niedostarczenia Zamawiającemu faktury VAT najpóźniej do dnia 5 stycznia 2018 r.

§ 9. Kontakt Stron

1. Zamawiający oświadcza, że upoważnioną przez niego osobą do kontaktu z Wykonawcą jest p., tel., e-mail: (sprawy techniczne) oraz p., tel., e-mail: (sprawy handlowe).
2. Wykonawca oświadcza, że upoważnioną przez niego osobą do kontaktu z Zamawiającym jest p., tel., e-mail:
3. Strony oświadczają, iż osoby, o których mowa w ust. 1 i 2 powyżej, są upoważnione przez Strony do dokonywania czynności związanych z realizacją Umowy, nie są natomiast uprawnione do zmiany Umowy. Zmiana lub uzupełnienie wykazu osób do kontaktu nie stanowi zmiany Umowy i wymaga jedynie pisemnego oświadczenia złożonego drugiej Stronie.

§ 10. Siła wyższa

1. Strony nie odpowiadają za niewykonanie lub nienależyte wykonanie Umowy, jeżeli jest to spowodowane siłą wyższą, na którą Strony nie mają wpływu.
2. W rozumieniu Umowy za przypadek siły wyższej uważa się sytuację, w której wykonanie zobowiązania Strony stało się niemożliwe wskutek zdarzeń zewnętrznych, nadzwyczajnych, niemożliwych do przewidzenia i którym nie dało się zapobiec, w szczególności: strajki, zamieszki, wojnę, powódź, huragan.
3. W przypadku zaistnienia siły wyższej terminy określone w Umowie zostaną przedłużone o czas działania siły wyższej, a Wykonawca zobowiązany jest poinformować Zamawiającego w formie pisemnej o wystąpieniu siły wyższej nie później niż w terminie trzech dni od momentu wystąpienia takiego zdarzenia, pod rygorem niedopuszczalności powoływania się na tę okoliczność. Jeżeli siła wyższa uniemożliwi poinformowanie drugiej Strony o jej zaistnieniu wówczas termin trzech dni rozpocznie swój bieg od chwili, gdy powiadomienie stało się możliwe.
4. Jeżeli okres działania siły wyższej trwa dłużej niż jeden miesiąc, Strony mają prawo odstąpić od dalszej realizacji Umowy, bez jakichkolwiek konsekwencji, w tym kar i odszkodowań, po uprzednim pisemnym powiadomieniu, w terminie do 30 dni od dnia otrzymania powiadomienia przez daną Stronę.



§ 11. Poufność

1. Umowa jest jawna i może podlegać udostępnieniu na zasadach określonych w przepisach o dostępie do informacji publicznej (art. 139 ust. 3 ustawy Pzp). Z zastrzeżeniem tego wymogu Strony zobowiązują się do przestrzegania przy realizacji Umowy wszystkich postanowień zawartych w obowiązujących przepisach prawnych związanych z ochroną danych osobowych, a także z ochroną informacji niejawnych oraz ochroną tajemnicy przedsiębiorstwa. Obowiązek ten nie dotyczy informacji powszechnie znanych oraz udostępniania informacji na podstawie bezwzględnie obowiązujących przepisów prawa, a w szczególności na żądanie sądu, prokuratury, organów podatkowych lub organów kontrolnych.
2. Nie będą uznawane za informacje chronione, informacje które:
 - 1) staną się informacją publiczną w okolicznościach niebędących wynikiem czynu bezprawnego, lub
 - 2) są już znane Stronom, o czym świadczą wiarygodne dowody, lub
 - 3) są zatwierdzone do rozpowszechnienia na podstawie uprzedniej pisemnej zgody Stron, lub
 - 4) zostaną przekazane Stronom przez osobę fizyczną lub prawną niebędącą stroną Umowy zgodnie z prawem, bez ograniczeń i nie naruszając postanowień Umowy.
3. Każda ze Stron winna dołożyć należytej staranności, aby zapobiec ujawnieniu lub korzystaniu przez osoby trzecie z informacji chronionych drugiej Strony. Każda ze Stron zobowiązuje się zapewnić dostęp do informacji chronionych wyłącznie tym pracownikom lub współpracownikom Strony, którym informacje te są niezbędne dla wykonania czynności na rzecz drugiej Strony, i którzy wykonują obowiązki wynikające z Umowy.
4. W przypadku naruszenia powyżej opisanych zobowiązań dotyczących poufności danych druga Strona będzie miała prawo do żądania natychmiastowego zaniechania naruszeń i usunięcia ich skutków. Wezwanie do zaniechania naruszeń i usunięcia skutków winno być wysłane drugiej Stronie w formie pisemnej.
5. Strona, która dopuściła się naruszeń, zobowiązana będzie naprawić szkodę na zasadach ogólnych.
6. Wykonawca zobowiązuje się do zachowania w tajemnicy wszelkich niepodlegających upublicznieniu informacji dotyczących Zamawiającego i jego działalności, które zostaną powzięte przez Wykonawcę w trakcie lub przy okazji realizacji Umowy.
7. Wykonawca zobowiązuje się do zachowania poufności uzyskanych od Zamawiającego danych osobowych i Wykonawca nie jest uprawniony do wykorzystywania tych danych osobowych w celach innych niż wyłącznie w celu wykonywania Umowy.

§ 12. Zmiany umowy

1. Wszelkie zmiany Umowy dokonywane w przypadkach przewidzianych w art. 144 ust. 1 pkt 2-6 ustawy Pzp oraz w okolicznościach przewidzianych w Umowie, wymagają formy pisemnej pod rygorem nieważności.
2. Przewidziana w ust. 1 powyżej możliwość dokonania zmian postanowień Umowy obejmuje w szczególności możliwość zmiany Umowy (w tym sposób wykonania Umowy, termin wykonania Umowy lub wynagrodzenie), w zakresie wynikającym ze skutków zmian lub zaistnienia okoliczności w następujących sytuacjach:
 - 1) zmiany w obowiązujących przepisach prawa lub wejście w życie nowych przepisów prawa w zakresie przedmiotu Umowy;
 - 2) zmiany w innych, powiązanych z przedmiotem Umowy przedsięwzięciach realizowanych lub przewidzianych do realizacji przez Zamawiającego, których to zmian nie można było przewidzieć w chwili zawarcia Umowy, wpływających na zakres, sposób lub terminy realizacji przedmiotu Umowy;
 - 3) zmiany w organizacji Zamawiającego, wpływającej na zakres, sposób lub terminy realizacji przedmiotu Umowy;
 - 4) zmiany podejścia do realizacji wymagań opisanych w SIWZ, jeżeli taka zmiana wynika z nieprzewidzianych i niezależnych od Zamawiającego lub Wykonawcy okoliczności, które wystąpiły w trakcie realizacji przedmiotu Umowy oraz zmiana ta nie powoduje ograniczenia korzyści Zamawiającego;
 - 5) zaistnienie innej okoliczności prawnej, ekonomicznej lub technicznej, skutkującej niemożliwością wykonania lub należytego wykonania przedmiotu Umowy;
 - 6) wystąpienie okoliczności siły wyższej, o której mowa w § 10 Umowy;



- 7) wystąpienie okoliczności, których Zamawiający, działając z należytą starannością, nie mógł przewidzieć, przy czym wartość zmiany nie może przekroczyć 50% łącznego wynagrodzenia umownego brutto Wykonawcy, o którym mowa w § 5 ust. 1 Umowy;
- 8) zastąpienie Wykonawcy nowym wykonawcą, w szczególności w wyniku połączenia, podziału, przekształcenia, upadłości, restrukturyzacji lub nabycia Wykonawcy lub jego przedsiębiorstwa, o ile nowy wykonawca będzie spełniał warunki udziału w postępowaniu, nie będą zachodzić wobec niego podstawy wykluczenia oraz nie pociągnie to za sobą innych istotnych zmian Umowy;
- 9) jeżeli zmiany, niezależnie od ich wartości, nie są istotne w rozumieniu art. 144 ust. 1e ustawy Pzp;
- 10) jeżeli łączna wartość zmian jest mniejsza od 10% łącznego wynagrodzenia umownego brutto Wykonawcy, o którym mowa w § 5 ust. 1 Umowy;
- 11) wyniknięcie rozbieżności lub niejasności w rozumieniu pojęć użytych w Umowie, których nie można usunąć w inny sposób, a zmiana będzie umożliwiała usunięcie rozbieżności i doprecyzowanie Umowy w celu jednoznacznej interpretacji jej zapisów przez Strony.

§ 13. Inne postanowienia

1. W sprawach nieuregulowanych Umową mają zastosowanie powszechnie obowiązujące przepisy prawa w szczególności ustawy Kodeks cywilny i ustawy Pzp.
2. Strony będą dążyły do polubownego rozstrzygnięcia sporów, wynikłych w związku z realizacją Umowy. Spory, których nie uda się rozstrzygnąć polubownie, Strony będą mogły poddać pod rozstrzygnięcie sądu powszechnego właściwego dla siedziby Zamawiającego.
3. W przypadku zaistnienia sprzeczności pomiędzy treścią Załączników do Umowy i treścią Umowy wiążące dla Stron pozostają postanowienia Umowy.
4. Umowę sporządzono w dwóch jednobrzmiących egzemplarzach, po jednym egzemplarzu dla każdej ze Stron.
5. Integralną część Umowy stanowią:
 - 1) SIWZ;
 - 2) Załącznik nr 1 – oferta Wykonawcy z dnia r.;
 - 3) Załącznik nr 2 – Protokół Odbioru (wzór).

Zamawiający

Wykonawca



PROTOKÓŁ ODBIORU

Śniegowskazów dostarczonych w ramach Umowy nr/AP/PS/2017 zawartej pomiędzy Instytutem Meteorologii i Gospodarki Wodnej – Państwowym Instytutem Badawczym (Zamawiającym)

a

..... (Wykonawcą)

1. Przedstawiciele Stron:

ze strony Zamawiającego: _____

ze strony Wykonawcy: _____

2. Strony Umowy zgodnie potwierdzają wykonanie i dostarczenie przez Wykonawcę 100 sztuk śniegowskazów przenośnych 100 cm i 100 sztuk śniegowskazów przenośnych 150 cm, zgodnie z § 1 ust. 1 Umowy nr/AP/PS/2017.

3. Termin wykonania przedmiotu Umowy:

- wg Umowy: 29 grudnia 2017 r.

- faktyczny:

4. Przedstawiciele Stron ustalają, że przedmiot Umowy został wykonany zarówno pod względem ilościowym jak i jakościowym w sposób należyty, nie budzący żadnych zastrzeżeń, zgodnie z Umową.

5. Uwagi dotyczące realizacji przedmiotu Umowy / usterki stwierdzone podczas odbioru:

.....
.....

6. Protokół sporządzono w dwóch jednobrzmiących egzemplarzach, po jednym dla każdej ze Stron.

Zamawiający

Wykonawca



UMOWA nr/AP/PS/ 2017

zawarta w dniu w Warszawie pomiędzy:

Instytutem Meteorologii i Gospodarki Wodnej – Państwowym Instytutem Badawczym z siedzibą w Warszawie (01-673), ul. Podleśna 61, wpisanym do Rejestru Przedsiębiorców Krajowego Rejestru Sądowego przez Sąd Rejonowy dla m.st. Warszawy w Warszawie, XIII Wydział Gospodarczy Krajowego Rejestru Sądowego pod numerem 0000062756, NIP: 525-000-88-09; REGON 000080507, zwanym dalej „Zamawiającym”, reprezentowanym przez:

.....
.....

a

(w przypadku spółek)

..... z siedzibą w (kod pocztowy-.....), ul., wpisaną do Rejestru Przedsiębiorców Krajowego Rejestru Sądowego przez SądWydział Gospodarczy Krajowego Rejestru Sądowego pod numerem, NIP: REGON: i kapitał zakładowy w wysokości: zł (*należy podać w przypadku spółek kapitałowych*) opłacony w całości/w części (dotyczy spółek akcyjnych), zwaną dalej „Wykonawcą”, reprezentowaną przez:

.....

(w przypadku osób prowadzących działalność gospodarczą)

..... przedsiębiorcą prowadzącym działalność gospodarczą pod firmą z siedzibą w (kod pocztowy-.....), ul., wpisanym do Centralnej Ewidencji i Informacji o Działalności Gospodarczej RP, prowadzonej przez Ministra Rozwoju; NIP:; REGON:, zwanym dalej „Wykonawcą”,

zwanymi dalej „Stronami” lub „Stroną” niniejszej umowy zwaną dalej „Umową”.

Umowa została zawarta w wyniku przeprowadzonego postępowania o udzielenie zamówienia publicznego w trybie przetargu nieograniczonego, zgodnie z ustawą z dnia 29 stycznia 2004 r. - Prawo zamówień publicznych, zwanej dalej „ustawą Pzp” (Dz. U. z 2017 r., poz. 1579), numer postępowania

§ 1. Przedmiot Umowy

1. Zamawiający zamawia, a Wykonawca zobowiązuje się wykonać i dostarczyć 130 sztuk desek do pomiaru wysokości świeżo spadłego śniegu (dalej „Deski”), na potrzeby Państwowej Służby Hydrologiczno-Meteorologicznej, zgodnie z Opisem Przedmiotu Zamówienia, stanowiącym Załącznik nr do Specyfikacji Istotnych Warunków Zamówienia (dalej „SIWZ”) oraz ofertą Wykonawcy z dnia, stanowiącą Załącznik nr 1 do Umowy.
2. Wykonawca oświadcza, iż zapoznał się z zakresem prac koniecznych do wykonania przedmiotu Umowy i zobowiązuje się wykonać przedmiot Umowy z własnych materiałów i przy użyciu własnych narzędzi w sposób określony w Umowie i za wynagrodzeniem ryczałtowym określonym w Umowie.
3. Wszelkie czynności niewskazane wprost w Umowie, a które są konieczne dla prawidłowej i zgodnej z przepisami prawa realizacji przedmiotu Umowy, Strony uznają za wchodzące w zakres obowiązków Wykonawcy stosownie do obowiązujących przepisów i Umowy.



§ 2. Termin realizacji

1. Wykonawca zobowiązuje się wykonać i dostarczyć przedmiot Umowy, określony w § 1 ust. 1 Umowy, **do dnia 29 grudnia 2017 r.**
2. Wykonawca dostarczy Deski na własny koszt i ryzyko oraz swoim staraniem do Instytutu Meteorologii i Gospodarki Wodnej – Państwowego Instytutu Badawczego przy ul. Podleśnej 61 w Warszawie. Dostarczenie Desek nastąpi w dni robocze, tj. od poniedziałku do piątku, z wyłączeniem dni ustawowo wolnych od pracy, w godzinach pracy Zamawiającego, tj. od 8:00 do 15:00, po uprzednim uzgodnieniu dnia i godziny dostarczenia z p., tel., e-mail:
3. Dokumentem potwierdzającym dostarczenie Desek będzie Protokół Odbioru sporządzony przez Wykonawcę, zgodnie ze wzorem stanowiącym Załącznik nr 2 do Umowy, podpisany przez przedstawicieli obu Stron.
4. Przez termin wykonania Umowy rozumie się dzień podpisania przez Strony Protokołu Odbioru, o którym mowa w ust. 3 powyżej. Jeżeli dzień podpisania Protokołu Odbioru jest inny niż dzień faktycznego wydania przez Wykonawcę Zamawiającemu przedmiotu Umowy, a Protokół Odbioru został podpisany bez zastrzeżeń, wówczas przez termin wykonania Umowy rozumie się dzień wydania przez Wykonawcę Zamawiającemu przedmiotu Umowy.
5. Termin wykonania Umowy może zostać przedłużony o okres działania siły wyższej, zdefiniowanej w § 10 Umowy.
6. Wykonawca zapewni opakowanie Desek konieczne, by zapobiec ich zniszczeniu lub obniżeniu ich jakości lub kompletności podczas transportu do miejsca przeznaczenia, zgodnie z postanowieniami Umowy.
7. Jeżeli Deski nie będą spełniały wymagań Umowy lub będą miały wady, Zamawiający będzie uprawniony do odmowy ich przyjęcia, a Wykonawca na własny koszt i ryzyko zobowiązuje się do wymiany odrzuconych przez Zamawiającego Desek na Deski wolne od wad i spełniające wymagania Umowy.

§ 3. Obowiązki Wykonawcy

Wykonawca zobowiązuje się do wykonania przedmiotu Umowy, o którym mowa w § 1 ust. 1 Umowy, terminowo i z dochowaniem należytej staranności, na najwyższym poziomie, na warunkach określonych w Umowie oraz zgodnie z obowiązującymi przepisami, normami i zasadami wiedzy technicznej.

§ 4. Obowiązki Zamawiającego

1. Zamawiający zobowiązany jest do udostępnienia posiadanych informacji, w zakresie niezbędnym dla prawidłowej realizacji przedmiotu Umowy.
2. Zamawiający zapewni niezbędną współpracę swoich pracowników z przedstawicielami Wykonawcy w okresie realizacji przedmiotu Umowy.
3. Zamawiający zobowiązuje się do niezwłocznego ustosunkowywania się do ewentualnych problemów lub wątpliwości zgłaszanych przez Wykonawcę.
4. Zamawiający zobowiązuje się do odebrania należycie wykonanego przedmiotu Umowy, zapłaty wynagrodzenia należnego Wykonawcy i współdziałania ze Wykonawcą w zakresie określonym w Umowie.

§ 5. Wynagrodzenie i warunki płatności

1. Strony ustalają, że za wykonanie przedmiotu Umowy określonego w § 1 ust. 1 Umowy Zamawiający zapłaci Wykonawcy **łącznie wynagrodzenie umowne w kwocie zł netto (słownie: złotych) plus podatek od towarów i usług w kwocie zł (słownie: złotych), co daje zł brutto (słownie: złotych), po zł netto (słownie: złotych) plus podatek od towarów i usług w wysokości zł (słownie: złotych), co daje zł brutto (słownie: złotych) za jedną sztukę.**
Wynagrodzenie to obejmuje wszelkie koszty i opłaty ponoszone w związku z należytych wykonaniem Umowy w terminie wskazanym w Umowie, w tym koszty użytych materiałów, koszty robocizny, koszty narzędzi oraz koszty dostawy Desek do miejsca przeznaczenia, zgodnie z Umową.
2. Wynagrodzenie, o którym mowa w ust. 1 powyżej, zapłacone zostanie przez Zamawiającego na podstawie prawidłowo wystawionej faktury po dostarczeniu Desek i podpisaniu Protokołu Odbioru, o którym mowa w § 2 ust. 3 Umowy, w terminie 30 dni kalendarzowych od dnia otrzymania prawidłowo wystawionej



faktury, przelewem na rachunek bankowy Wykonawcy wskazany na fakturze. Doręczenie błędnie wystawionej faktury powoduje, że termin zapłaty nie biegnie do czasu doręczenia prawidłowo wystawionej faktury. Przez dzień zapłaty wynagrodzenia rozumie się dzień obciążenia rachunku bankowego Zamawiającego.

3. Ze względu na konieczność rozliczenia przez Zamawiającego zakupów w 2017 r. Wykonawca wystawi fakturę najpóźniej w dniu 29 grudnia 2017 r. i dostarczy ją Zamawiającemu w nieprzekraczalnym terminie do dnia 5 stycznia 2018 r., pod rygorem odstąpienia od Umowy z winy Wykonawcy.

§ 6. Gwarancja

1. Wykonawca gwarantuje, że Deski wykonane na podstawie Umowy są wolne od wad prawnych oraz od wad fizycznych, produkcyjnych, bądź wynikających z jakiegokolwiek działania, lub zaniechania Wykonawcy.
2. Wykonawca udziela Zamawiającemumiesięcznej (zgodnie z ofertą Wykonawcy) gwarancji jakości na Deski. Bieg terminu gwarancji rozpoczyna się od dnia podpisania Protokołu Odbioru, o którym mowa z § 2 ust. 3 Umowy.
3. W przypadku, gdy w wykonaniu obowiązków gwarancyjnych Wykonawca, zamiast wadliwych Desek, dostarczy Deski wolne od wad albo doprowadzi w sposób inny niż naprawa do usunięcia wad, termin gwarancji na te Deski określony w ust. 2 powyżej biegnie na nowo od chwili dostarczenia Desek wolnych od wad. W innych wypadkach termin gwarancji ulega przedłużeniu o czas, w ciągu którego na skutek wady Zamawiający nie mógł korzystać z przedmiotu Umowy.
4. Wykonawca zobowiązuje się w ciągu 14 dni roboczych od dnia otrzymania pisemnego zgłoszenia roszczenia gwarancyjnego na własny koszt i ryzyko, naprawić lub wymienić wadliwe Deski na wolne od wad. Odbiór wadliwych Desek i dostawa Desek po usunięciu wad będzie się odbywała na koszt i staraniem Wykonawcy.
5. W przypadku, gdy Wykonawca nie usunie wad w terminie określonym w ust. 4 powyżej, Zamawiający ma prawo wezwać Wykonawcę do należytego wykonania zobowiązania w dodatkowym terminie 3 dni roboczych od otrzymania wezwania, a po bezskutecznym upływie tego terminu zastosowanie ma ust. 6 poniżej.
6. W przypadku, gdy wady nie dadzą się usunąć lub Wykonawca nie usunie wad w terminie nawet po wezwaniu do należytego wykonania zobowiązania, Zamawiający może żądać odpowiedniego obniżenia wynagrodzenia lub odstąpić od Umowy, w całości lub w części, z zachowaniem prawa do naliczenia kar umownych, oraz żądać naprawienia szkody powstałej wskutek istnienia wady.
7. Niezależnie od uprawnień przysługujących Zamawiającemu z tytułu udzielonej gwarancji, Zamawiającemu przysługiwać będą uprawnienia z tytułu rekojmi za wady Desek.

§ 7. Kary umowne

1. Zamawiającemu przysługuje prawo do naliczania następujących kar umownych:
 - 1) w przypadku niewykonania Umowy przez Wykonawcę, z przyczyn leżących po jego stronie – w wysokości 10% łącznego wynagrodzenia umownego brutto, o którym mowa w § 5 ust. 1 Umowy;
 - 2) za opóźnienie w wykonaniu przedmiotu Umowy – w wysokości 0,5% łącznego wynagrodzenia umownego brutto, o którym mowa w § 5 ust. 1 Umowy – za każdy rozpoczęty dzień opóźnienia;
 - 3) za opóźnienie w usunięciu wad stwierdzonych w okresie gwarancji – w wysokości 0,5% łącznego wynagrodzenia umownego brutto, o którym mowa w § 5 ust. 1 Umowy - za każdy rozpoczęty dzień opóźnienia;
 - 4) w przypadku odstąpienia od Umowy przez Zamawiającego, z przyczyn leżących po stronie Wykonawcy - w wysokości 10% łącznego wynagrodzenia umownego brutto, o którym mowa w § 5 ust. 1 Umowy.
2. Zapłata kary umownej nie zwalnia Wykonawcy z obowiązku wykonania przedmiotu Umowy, ani też z jakichkolwiek innych obowiązków wynikających z Umowy, za wyjątkiem przypadku określonego w ust. 1 pkt 1 i 4 powyżej.
3. Termin płatności kary umownej wynosi 30 dni kalendarzowych od dnia otrzymania przez Wykonawcę wezwania do zapłaty.
4. Zapłata kary umownej może nastąpić przez potrącenie kwoty kary umownej z kwoty należnego Wykonawcy wynagrodzenia. W takim przypadku ust. 3 nie ma zastosowania.



5. Wykonawca nie będzie ponosić odpowiedzialności za niewykonanie lub nienależyte wykonanie zobowiązań wynikających z Umowy, opóźnienia lub nieprzewidziane koszty, w takiej części, w jakiej wystąpią z wyłącznej winy Zamawiającego.
6. Zamawiający może dochodzić odszkodowania przenoszącego wysokość kary umownej na zasadach ogólnych.

§ 8. Odstąpienie od Umowy

Zamawiający może odstąpić od Umowy:

- 1) w przypadku stwierdzenia, że Wykonawca nie wykonuje lub nienależyte wykonuje Umowę i pomimo pisemnego wezwania do właściwego wykonania i wyznaczenia dodatkowego 5-dniowego terminu nie usunął wskazanych pisemnie naruszeń.
Odstąpienie od Umowy z przyczyn przywołanych w zdaniu poprzednim może nastąpić w terminie 30 dni od bezskutecznego upływu terminu 5 dni, wskazanego powyżej;
- 2) w przypadku wystąpienia istotnej zmiany okoliczności powodującej, iż wykonanie Umowy nie leży w interesie publicznym, czego nie można było przewidzieć w chwili zawarcia Umowy, lub dalsze wykonywanie Umowy może zagrozić istotnemu interesowi bezpieczeństwa państwa lub bezpieczeństwu publicznemu. Zamawiający może odstąpić od Umowy w terminie 30 dni od powzięcia wiadomości o tych okolicznościach.
- 3) w przypadku niewystawienia faktury VAT najpóźniej w dniu 29 grudnia 2017 r. lub niedostarczenia Zamawiającemu faktury VAT najpóźniej do dnia 5 stycznia 2018 r.

§ 9. Kontakt Stron

1. Zamawiający oświadcza, że upoważnioną przez niego osobą do kontaktu z Wykonawcą jest p., tel., e-mail: (sprawy techniczne) oraz p., tel., e-mail: (sprawy handlowe).
2. Wykonawca oświadcza, że upoważnioną przez niego osobą do kontaktu z Zamawiającym jest p., tel., e-mail:
3. Strony oświadczają, iż osoby, o których mowa w ust. 1 i 2 powyżej, są upoważnione przez Strony do dokonywania czynności związanych z realizacją Umowy, nie są natomiast uprawnione do zmiany Umowy. Zmiana lub uzupełnienie wykazu osób do kontaktu nie stanowi zmiany Umowy i wymaga jedynie pisemnego oświadczenia złożonego drugiej Stronie.

§ 10. Siła wyższa

1. Strony nie odpowiadają za niewykonanie lub nienależyte wykonanie Umowy, jeżeli jest to spowodowane siłą wyższą, na którą Strony nie mają wpływu.
2. W rozumieniu Umowy za przypadek siły wyższej uważa się sytuację, w której wykonanie zobowiązania Strony stało się niemożliwe wskutek zdarzeń zewnętrznych, nadzwyczajnych, niemożliwych do przewidzenia i którym nie dało się zapobiec, w szczególności: strajki, zamieszki, wojnę, powódź, huragan.
3. W przypadku zaistnienia siły wyższej terminy określone w Umowie zostaną przedłużone o czas działania siły wyższej, a Wykonawca zobowiązany jest poinformować Zamawiającego w formie pisemnej o wystąpieniu siły wyższej nie później niż w terminie trzech dni od momentu wystąpienia takiego zdarzenia, pod rygorem niedopuszczalności powoływania się na tę okoliczność. Jeżeli siła wyższa uniemożliwi poinformowanie drugiej Strony o jej zaistnieniu wówczas termin trzech dni rozpocznie swój bieg od chwili, gdy powiadomienie stało się możliwe.
4. Jeżeli okres działania siły wyższej trwa dłużej niż jeden miesiąc, Strony mają prawo odstąpić od dalszej realizacji Umowy, bez jakichkolwiek konsekwencji, w tym kar i odszkodowań, po uprzednim pisemnym powiadomieniu, w terminie do 30 dni od dnia otrzymania powiadomienia przez daną Stronę.

§ 11. Poufność

1. Umowa jest jawna i może podlegać udostępnieniu na zasadach określonych w przepisach o dostępie do informacji publicznej (art. 139 ust. 3 ustawy Pzp). Z zastrzeżeniem tego wymogu Strony zobowiązują się do przestrzegania przy realizacji Umowy wszystkich postanowień zawartych w obowiązujących przepisach prawnych związanych z ochroną danych osobowych, a także z ochroną informacji niejawnych oraz



ochroną tajemnicy przedsiębiorstwa. Obowiązek ten nie dotyczy informacji powszechnie znanych oraz udostępniania informacji na podstawie bezwzględnie obowiązujących przepisów prawa, a w szczególności na żądanie sądu, prokuratury, organów podatkowych lub organów kontrolnych.

2. Nie będą uznawane za informacje chronione, informacje które:
 - 1) staną się informacją publiczną w okolicznościach niebędących wynikiem czynu bezprawnego, lub
 - 2) są już znane Stronom, o czym świadczą wiarygodne dowody, lub
 - 3) są zatwierdzone do rozpowszechnienia na podstawie uprzedniej pisemnej zgody Stron, lub
 - 4) zostaną przekazane Stronom przez osobę fizyczną lub prawną niebędącą stroną Umowy zgodnie z prawem, bez ograniczeń i nie naruszając postanowień Umowy.
3. Każda ze Stron winna dołożyć należytej staranności, aby zapobiec ujawnieniu lub korzystaniu przez osoby trzecie z informacji chronionych drugiej Strony. Każda ze Stron zobowiązuje się zapewnić dostęp do informacji chronionych wyłącznie tym pracownikom lub współpracownikom Strony, którym informacje te są niezbędne dla wykonania czynności na rzecz drugiej Strony, i którzy wykonują obowiązki wynikające z Umowy.
4. W przypadku naruszenia powyżej opisanych zobowiązań dotyczących poufności danych druga Strona będzie miała prawo do żądania natychmiastowego zaniechania naruszeń i usunięcia ich skutków. Wezwanie do zaniechania naruszeń i usunięcia skutków winno być wysłane drugiej Stronie w formie pisemnej.
5. Strona, która dopuściła się naruszeń, zobowiązana będzie naprawić szkodę na zasadach ogólnych.
6. Wykonawca zobowiązuje się do zachowania w tajemnicy wszelkich niepodlegających upublicznieniu informacji dotyczących Zamawiającego i jego działalności, które zostaną powzięte przez Wykonawcę w trakcie lub przy okazji realizacji Umowy.
7. Wykonawca zobowiązuje się do zachowania poufności uzyskanych od Zamawiającego danych osobowych i Wykonawca nie jest uprawniony do wykorzystywania tych danych osobowych w celach innych niż wyłącznie w celu wykonywania Umowy.

§ 12. Zmiany umowy

1. Wszelkie zmiany Umowy dokonywane w przypadkach przewidzianych w art. 144 ust. 1 pkt 2-6 ustawy Pzp oraz w okolicznościach przewidzianych w Umowie, wymagają formy pisemnej pod rygorem nieważności.
2. Przewidziana w ust. 1 powyżej możliwość dokonania zmian postanowień Umowy obejmuje w szczególności możliwość zmiany Umowy (w tym sposób wykonania Umowy, termin wykonania Umowy lub wynagrodzenie), w zakresie wynikającym ze skutków zmian lub zaistnienia okoliczności w następujących sytuacjach:
 - 1) zmiany w obowiązujących przepisach prawa lub wejście w życie nowych przepisów prawa w zakresie przedmiotu Umowy;
 - 2) zmiany w innych, powiązanych z przedmiotem Umowy przedsięwzięciach realizowanych lub przewidzianych do realizacji przez Zamawiającego, których to zmian nie można było przewidzieć w chwili zawarcia Umowy, wpływających na zakres, sposób lub terminy realizacji przedmiotu Umowy;
 - 3) zmiany w organizacji Zamawiającego, wpływającej na zakres, sposób lub terminy realizacji przedmiotu Umowy;
 - 4) zmiany podejścia do realizacji wymagań opisanych w SIWZ, jeżeli taka zmiana wynika z nieprzewidzianych i niezależnych od Zamawiającego lub Wykonawcy okoliczności, które wystąpiły w trakcie realizacji przedmiotu Umowy oraz zmiana ta nie powoduje ograniczenia korzyści Zamawiającego;
 - 5) zaistnienie innej okoliczności prawnej, ekonomicznej lub technicznej, skutkującej niemożliwością wykonania lub należytego wykonania przedmiotu Umowy;
 - 6) wystąpienie okoliczności siły wyższej, o której mowa w § 10 Umowy;
 - 7) wystąpienie okoliczności, których Zamawiający, działając z należyłą starannością, nie mógł przewidzieć, przy czym wartość zmiany nie może przekroczyć 50% łącznego wynagrodzenia umownego brutto Wykonawcy, o którym mowa w § 5 ust. 1 Umowy;
 - 8) zastąpienie Wykonawcy nowym wykonawcą, w szczególności w wyniku połączenia, podziału, przekształcenia, upadłości, restrukturyzacji lub nabycia Wykonawcy lub jego przedsiębiorstwa, o ile nowy wykonawca będzie spełniał warunki udziału w postępowaniu, nie będą zachodzić wobec niego podstawy wykluczenia oraz nie pociągnie to za sobą innych istotnych zmian Umowy;
 - 9) jeżeli zmiany, niezależnie od ich wartości, nie są istotne w rozumieniu art. 144 ust. 1e ustawy Pzp;



- 10) jeżeli łączna wartość zmian jest mniejsza od 10% łącznego wynagrodzenia umownego brutto Wykonawcy, o którym mowa w § 5 ust. 1 Umowy;
- 11) wyniknięcie rozbieżności lub niejasności w rozumieniu pojęć użytych w Umowie, których nie można usunąć w inny sposób, a zmiana będzie umożliwiać usunięcie rozbieżności i doprecyzowanie Umowy w celu jednoznacznej interpretacji jej zapisów przez Strony.

§ 13. Inne postanowienia

1. W sprawach nieuregulowanych Umową mają zastosowanie powszechnie obowiązujące przepisy prawa w szczególności ustawy Kodeks cywilny i ustawy Pzp.
2. Strony będą dążyły do polubownego rozstrzygnięcia sporów, wynikłych w związku z realizacją Umowy. Spory, których nie uda się rozstrzygnąć polubownie, Strony będą mogły poddać pod rozstrzygnięcie sądu powszechnego właściwego dla siedziby Zamawiającego.
3. W przypadku zaistnienia sprzeczności pomiędzy treścią Załączników do Umowy i treścią Umowy wiążące dla Stron pozostają postanowienia Umowy.
4. Umowę sporządzono w dwóch jednobrzmiących egzemplarzach, po jednym egzemplarzu dla każdej ze Stron.
5. Integralną część Umowy stanowią:
 - 1) SIWZ;
 - 2) Załącznik nr 1 – oferta Wykonawcy z dnia r.;
 - 3) Załącznik nr 2 – Protokół Odbioru (wzór).

Zamawiający

Wykonawca



-WZÓR-

Załącznik nr 2
do Umowy nr/AP/PS/2017

PROTOKÓŁ ODBIORU

Desek dostarczonych w ramach Umowy nr/AP/PS/2017 zawartej pomiędzy Instytutem Meteorologii i Gospodarki Wodnej – Państwowym Instytutem Badawczym (Zamawiającym)

a

..... (Wykonawcą)

1. Przedstawiciele Stron:

ze strony Zamawiającego: _____

ze strony Wykonawcy: _____

2. Strony Umowy zgodnie potwierdzają wykonanie i dostarczenie przez Wykonawcę 130 sztuk desek do pomiaru wysokości świeżo spadłego śniegu, zgodnie z § 1 ust. 1 Umowy nr/AP/PS/2017.

3. Termin wykonania przedmiotu Umowy:

- wg Umowy: 29 grudnia 2017 r.

- faktyczny:

4. Przedstawiciele Stron ustalają, że przedmiot Umowy został wykonany zarówno pod względem ilościowym jak i jakościowym w sposób należyty, nie budzący żadnych zastrzeżeń, zgodnie z Umową.

5. Uwagi dotyczące realizacji przedmiotu Umowy / usterki stwierdzone podczas odbioru:

.....
.....

6. Protokół sporządzono w dwóch jednobrzmiących egzemplarzach, po jednym dla każdej ze Stron.

Zamawiający

Wykonawca



UMOWA nr/AP/PS/ 2017

zawarta w dniu w Warszawie pomiędzy:

Instytutem Meteorologii i Gospodarki Wodnej – Państwowym Instytutem Badawczym z siedzibą w Warszawie (01-673), ul. Podleśna 61, wpisanym do Rejestru Przedsiębiorców Krajowego Rejestru Sądowego przez Sąd Rejonowy dla m.st. Warszawy w Warszawie, XIII Wydział Gospodarczy Krajowego Rejestru Sądowego pod numerem 0000062756, NIP: 525-000-88-09; REGON 000080507, zwanym dalej „**Zamawiającym**”, reprezentowanym przez:

.....
.....

a

(w przypadku spółek)

..... z siedzibą w (kod pocztowy-.....), ul., wpisaną do Rejestru Przedsiębiorców Krajowego Rejestru Sądowego przez SądWydział Gospodarczy Krajowego Rejestru Sądowego pod numerem, NIP: REGON: i kapitał zakładowy w wysokości: zł (*należy podać w przypadku spółek kapitałowych*) opłacony w całości/w części (dotyczy spółek akcyjnych), zwaną dalej „**Wykonawcą**”, reprezentowaną przez:

.....

(w przypadku osób prowadzących działalność gospodarczą)

..... przedsiębiorcą prowadzącym działalność gospodarczą pod firmą z siedzibą w (kod pocztowy-.....), ul., wpisanym do Centralnej Ewidencji i Informacji o Działalności Gospodarczej RP, prowadzonej przez Ministra Rozwoju; NIP:; REGON:, zwanym dalej „**Wykonawcą**”,

zwanymi dalej „**Stronami**” lub „**Stroną**” niniejszej umowy zwaną dalej „**Umową**”.

Umowa została zawarta w wyniku przeprowadzonego postępowania o udzielenie zamówienia publicznego w trybie przetargu nieograniczonego, zgodnie z ustawą z dnia 29 stycznia 2004 r. - Prawo zamówień publicznych, zwanej dalej „ustawą Pzp” (Dz. U. z 2017 r., poz. 1579), numer postępowania

§ 1. Przedmiot Umowy

1. Zamawiający zamawia, a Wykonawca zobowiązuje się wykonać i dostarczyć 60 sztuk trzymadeł do czujnika temperatury i wilgotności w klatce meteorologicznej oraz 60 sztuk trzymadeł do termometrów minimalnych/maksymalnych w klatce meteorologicznej (dalej łącznie „Trzymadła”), na potrzeby Państwowej Służby Hydrologiczno-Meteorologicznej, zgodnie z Opisem Przedmiotu Zamówienia, stanowiącym Załącznik nr do Specyfikacji Istotnych Warunków Zamówienia (dalej „SIWZ”) oraz ofertą Wykonawcy z dnia, stanowiącą Załącznik nr 1 do Umowy.
2. Wykonawca oświadcza, iż zapoznał się z zakresem prac koniecznych do wykonania przedmiotu Umowy i zobowiązuje się wykonać przedmiot Umowy z własnych materiałów i przy użyciu własnych narzędzi w sposób określony w Umowie i za wynagrodzeniem ryczałtowym określonym w Umowie.



3. Wszelkie czynności niewskazane wprost w Umowie, a które są konieczne dla prawidłowej i zgodnej z przepisami prawa realizacji przedmiotu Umowy, Strony uznają za wchodzące w zakres obowiązków Wykonawcy stosownie do obowiązujących przepisów i Umowy.

§ 2. Termin realizacji

1. Wykonawca zobowiązuje się wykonać i dostarczyć przedmiot Umowy, określony w § 1 ust. 1 Umowy, **do dnia 29 grudnia 2017 r.**
2. Wykonawca dostarczy Trzymadła na własny koszt i ryzyko oraz swoim staraniem do Instytutu Meteorologii i Gospodarki Wodnej – Państwowego Instytutu Badawczego przy ul. Podleśnej 61 w Warszawie. Dostarczenie Trzymadeł nastąpi w dni robocze, tj. od poniedziałku do piątku, z wyłączeniem dni ustawowo wolnych od pracy, w godzinach pracy Zamawiającego, tj. od 8:00 do 15:00, po uprzednim uzgodnieniu dnia i godziny dostarczenia z p., tel., e-mail:
3. Dokumentem potwierdzającym dostarczenie Trzymadeł będzie Protokół Odbioru sporządzony przez Wykonawcę, zgodnie ze wzorem stanowiącym Załącznik nr 2 do Umowy, podpisany przez przedstawicieli obu Stron.
4. Przez termin wykonania Umowy rozumie się dzień podpisania przez Strony Protokołu Odbioru, o którym mowa w ust. 3 powyżej. Jeżeli dzień podpisania Protokołu Odbioru jest inny niż dzień faktycznego wydania przez Wykonawcę Zamawiającemu przedmiotu Umowy, a Protokół Odbioru został podpisany bez zastrzeżeń, wówczas przez termin wykonania Umowy rozumie się dzień wydania przez Wykonawcę Zamawiającemu przedmiotu Umowy.
5. Termin wykonania Umowy może zostać przedłużony o okres działania siły wyższej, zdefiniowanej w § 10 Umowy.
6. Wykonawca zapewni opakowanie Trzymadeł konieczne, by zapobiec ich zniszczeniu lub obniżeniu ich jakości lub kompletności podczas transportu do miejsca przeznaczenia, zgodnie z postanowieniami Umowy.
7. Jeżeli Trzymadła nie będą spełniały wymagań Umowy lub będą miały wady, Zamawiający będzie uprawniony do odmowy ich przyjęcia, a Wykonawca na własny koszt i ryzyko zobowiązuje się do wymiany odrzuconych przez Zamawiającego Trzymadeł na Trzymadła wolne od wad i spełniające wymagania Umowy.

§ 3. Obowiązki Wykonawcy

Wykonawca zobowiązuje się do wykonania przedmiotu Umowy, o którym mowa w § 1 ust. 1 Umowy, terminowo i z dochowaniem należytej staranności, na najwyższym poziomie, na warunkach określonych w Umowie oraz zgodnie z obowiązującymi przepisami, normami i zasadami wiedzy technicznej.

§ 4. Obowiązki Zamawiającego

1. Zamawiający zobowiązany jest do udostępnienia posiadanych informacji, w zakresie niezbędnym dla prawidłowej realizacji przedmiotu Umowy.
2. Zamawiający zapewni niezbędną współpracę swoich pracowników z przedstawicielami Wykonawcy w okresie realizacji przedmiotu Umowy.
3. Zamawiający zobowiązuje się do niezwłocznego ustosunkowywania się do ewentualnych problemów lub wątpliwości zgłaszanych przez Wykonawcę.
4. Zamawiający zobowiązuje się do odebrania należycie wykonanego przedmiotu Umowy, zapłaty wynagrodzenia należnego Wykonawcy i współdziałania ze Wykonawcą w zakresie określonym w Umowie.

§ 5. Wynagrodzenie i warunki płatności

1. Strony ustalają, że za wykonanie przedmiotu Umowy określonego w § 1 ust. 1 Umowy Zamawiający zapłaci Wykonawcy **łącznie wynagrodzenie umowne w kwocie zł netto (słownie: złotych) plus podatek od towarów i usług w kwocie zł (słownie: złotych), co daje zł brutto (słownie: złotych), w tym:**
 - 1) za 60 sztuk trzymadeł do czujnika temperatury i wilgotności w klatce meteorologicznej – zł netto (słownie: złotych) plus podatek od towarów i usług w wysokości zł (słownie: złotych), co daje zł brutto (słownie: złotych), po zł netto (słownie: złotych) plus podatek od towarów i usług w



- wysokości zł (słownie: złotych), co daje zł brutto (słownie: złotych) za jedną sztukę;
- 2) za 60 sztuk trzymadeł do termometrów minimalnych/maksymalnych w klatce meteorologicznej – zł netto (słownie: złotych) plus podatek od towarów i usług w wysokości zł (słownie: złotych), co daje zł brutto (słownie: złotych), po zł netto (słownie: złotych) plus podatek od towarów i usług w wysokości zł (słownie: złotych), co daje zł brutto (słownie: złotych) za jedną sztukę.

Wynagrodzenie to obejmuje wszelkie koszty i opłaty ponoszone w związku z należyтым wykonaniem Umowy w terminie wskazanym w Umowie, w tym koszty użytych materiałów, koszty robocizny, koszty narzędzi oraz koszty dostawy Trzymadeł do miejsca przeznaczenia, zgodnie z Umową.

2. Wynagrodzenie, o którym mowa w ust. 1 powyżej, zapłacone zostanie przez Zamawiającego na podstawie prawidłowo wystawionej faktury po dostarczeniu Trzymadeł i podpisaniu Protokołu Odbioru, o którym mowa w § 2 ust. 3 Umowy, w terminie 30 dni kalendarzowych od dnia otrzymania prawidłowo wystawionej faktury, przelewem na rachunek bankowy Wykonawcy wskazany na fakturze. Doręczenie błędnie wystawionej faktury powoduje, że termin zapłaty nie biegnie do czasu doręczenia prawidłowo wystawionej faktury. Przez dzień zapłaty wynagrodzenia rozumie się dzień obciążenia rachunku bankowego Zamawiającego.
3. Ze względu na konieczność rozliczenia przez Zamawiającego zakupów w 2017 r. Wykonawca wystawi fakturę najpóźniej w dniu 29 grudnia 2017 r. i dostarczy ją Zamawiającemu w nieprzekraczalnym terminie do dnia 5 stycznia 2018 r., pod rygorem odstąpienia od Umowy z winy Wykonawcy.

§ 6. Gwarancja

1. Wykonawca gwarantuje, że Trzymadła wykonane na podstawie Umowy są wolne od wad prawnych oraz od wad fizycznych, produkcyjnych, bądź wynikających z jakiegokolwiek działania, lub zaniechania Wykonawcy.
2. Wykonawca udziela Zamawiającemumiesięcznej (zgodnie z ofertą Wykonawcy) gwarancji jakości na Trzymadła. Bieg terminu gwarancji rozpoczyna się od dnia podpisania Protokołu Odbioru, o którym mowa w § 2 ust. 3 Umowy.
3. W przypadku, gdy w wykonaniu obowiązków gwarancyjnych Wykonawca, zamiast wadliwych Trzymadeł, dostarczy Trzymadła wolne od wad albo doprowadzi w sposób inny niż naprawa do usunięcia wad, termin gwarancji na te Trzymadła określony w ust. 2 powyżej biegnie na nowo od chwili dostarczenia Trzymadeł wolnych od wad. W innych wypadkach termin gwarancji ulega przedłużeniu o czas, w ciągu którego na skutek wady Zamawiający nie mógł korzystać z przedmiotu Umowy.
4. Wykonawca zobowiązuje się w ciągu 14 dni roboczych od dnia otrzymania pisemnego zgłoszenia roszczenia gwarancyjnego na własny koszt i ryzyko, naprawić lub wymienić wadliwe Trzymadła na wolne od wad. Odbiór wadliwych Trzymadeł i dostawa Trzymadeł po usunięciu wad będzie się odbywała na koszt i staraniem Wykonawcy.
5. W przypadku, gdy Wykonawca nie usunie wad w terminie określonym w ust. 4 powyżej, Zamawiający ma prawo wezwać Wykonawcę do należytego wykonania zobowiązania w dodatkowym terminie 3 dni roboczych od otrzymania wezwania, a po bezskutecznym upływie tego terminu zastosowanie ma ust. 6 poniżej.
6. W przypadku, gdy wady nie dadzą się usunąć lub Wykonawca nie usunie wad w terminie nawet po wezwaniu do należytego wykonania zobowiązania, Zamawiający może żądać odpowiedniego obniżenia wynagrodzenia lub odstąpić od Umowy, w całości lub w części, z zachowaniem prawa do naliczenia kar umownych, oraz żądać naprawienia szkody powstałej wskutek istnienia wady.
7. Niezależnie od uprawnień przysługujących Zamawiającemu z tytułu udzielonej gwarancji, Zamawiającemu przysługiwać będą uprawnienia z tytułu rękojmi za wady Trzymadeł.

§ 7. Kary umowne

1. Zamawiającemu przysługuje prawo do naliczania następujących kar umownych:
 - 1) w przypadku niewykonania Umowy przez Wykonawcę, z przyczyn leżących po jego stronie – w wysokości 10% łącznego wynagrodzenia umownego brutto, o którym mowa w § 5 ust. 1 Umowy;
 - 2) za opóźnienie w wykonaniu przedmiotu Umowy – w wysokości 0,5% łącznego wynagrodzenia umownego brutto, o którym mowa w § 5 ust. 1 Umowy – za każdy rozpoczęty dzień opóźnienia;



- 3) za opóźnienie w usunięciu wad stwierdzonych w okresie gwarancji – w wysokości 0,5% łącznego wynagrodzenia umownego brutto, o którym mowa w § 5 ust. 1 Umowy - za każdy rozpoczęty dzień opóźnienia;
- 4) w przypadku odstąpienia od Umowy przez Zamawiającego, z przyczyn leżących po stronie Wykonawcy - w wysokości 10% łącznego wynagrodzenia umownego brutto, o którym mowa w § 5 ust. 1 Umowy.
2. Zapłata kary umownej nie zwalnia Wykonawcy z obowiązku wykonania przedmiotu Umowy, ani też z jakichkolwiek innych obowiązków wynikających z Umowy, za wyjątkiem przypadku określonego w ust. 1 pkt 1 i 4 powyżej.
3. Termin płatności kary umownej wynosi 30 dni kalendarzowych od dnia otrzymania przez Wykonawcę wezwania do zapłaty.
4. Zapłata kary umownej może nastąpić przez potrącenie kwoty kary umownej z kwoty należnego Wykonawcy wynagrodzenia. W takim przypadku ust. 3 nie ma zastosowania.
5. Wykonawca nie będzie ponosić odpowiedzialności za niewykonanie lub nienależyte wykonanie zobowiązań wynikających z Umowy, opóźnienia lub nieprzewidziane koszty, w takiej części, w jakiej wystąpią z wyłącznej winy Zamawiającego.
6. Zamawiający może dochodzić odszkodowania przenoszącego wysokość kary umownej na zasadach ogólnych.

§ 8. Odstąpienie od Umowy

Zamawiający może odstąpić od Umowy:

- 1) w przypadku stwierdzenia, że Wykonawca nie wykonuje lub nienależyte wykonuje Umowę i pomimo pisemnego wezwania do właściwego wykonania i wyznaczenia dodatkowego 5-dniowego terminu nie usunął wskazanych pisemnie naruszeń.
Odstąpienie od Umowy z przyczyn przywołanych w zdaniu poprzednim może nastąpić w terminie 30 dni od bezskutecznego upływu terminu 5 dni, wskazanego powyżej;
- 2) w przypadku wystąpienia istotnej zmiany okoliczności powodującej, iż wykonanie Umowy nie leży w interesie publicznym, czego nie można było przewidzieć w chwili zawarcia Umowy, lub dalsze wykonywanie Umowy może zagrozić istotnemu interesowi bezpieczeństwa państwa lub bezpieczeństwu publicznemu. Zamawiający może odstąpić od Umowy w terminie 30 dni od powzięcia wiadomości o tych okolicznościach.
- 3) w przypadku niewystawienia faktury VAT najpóźniej w dniu 29 grudnia 2017 r. lub niedostarczenia Zamawiającemu faktury VAT najpóźniej do dnia 5 stycznia 2018 r.

§ 9. Kontakt Stron

1. Zamawiający oświadcza, że upoważnioną przez niego osobą do kontaktu z Wykonawcą jest p., tel., e-mail: (sprawy techniczne) oraz p., tel., e-mail: (sprawy handlowe).
2. Wykonawca oświadcza, że upoważnioną przez niego osobą do kontaktu z Zamawiającym jest p., tel., e-mail:
3. Strony oświadczają, iż osoby, o których mowa w ust. 1 i 2 powyżej, są upoważnione przez Strony do dokonywania czynności związanych z realizacją Umowy, nie są natomiast uprawnione do zmiany Umowy. Zmiana lub uzupełnienie wykazu osób do kontaktu nie stanowi zmiany Umowy i wymaga jedynie pisemnego oświadczenia złożonego drugiej Stronie.

§ 10. Siła wyższa

1. Strony nie odpowiadają za niewykonanie lub nienależyte wykonanie Umowy, jeżeli jest to spowodowane siłą wyższą, na którą Strony nie mają wpływu.
2. W rozumieniu Umowy za przypadek siły wyższej uważa się sytuację, w której wykonanie zobowiązania Strony stało się niemożliwe wskutek zdarzeń zewnętrznych, nadzwyczajnych, niemożliwych do przewidzenia i którym nie dało się zapobiec, w szczególności: strajki, zamieszki, wojnę, powódź, huragan.
3. W przypadku zaistnienia siły wyższej terminy określone w Umowie zostaną przedłużone o czas działania siły wyższej, a Wykonawca zobowiązany jest poinformować Zamawiającego w formie pisemnej o wystąpieniu siły wyższej nie później niż w terminie trzech dni od momentu wystąpienia takiego zdarzenia, pod rygorem niedopuszczalności powoływania się na tę okoliczność. Jeżeli siła wyższa uniemożliwi



poinformowanie drugiej Strony o jej zaistnieniu wówczas termin trzech dni rozpocznie swój bieg od chwili, gdy powiadomienie stało się możliwe.

4. Jeżeli okres działania siły wyższej trwa dłużej niż jeden miesiąc, Strony mają prawo odstąpić od dalszej realizacji Umowy, bez jakichkolwiek konsekwencji, w tym kar i odszkodowań, po uprzednim pisemnym powiadomieniu, w terminie do 30 dni od dnia otrzymania powiadomienia przez daną Stronę.

§ 11. Poufność

1. Umowa jest jawna i może podlegać udostępnieniu na zasadach określonych w przepisach o dostępie do informacji publicznej (art. 139 ust. 3 ustawy Pzp). Z zastrzeżeniem tego wymogu Strony zobowiązują się do przestrzegania przy realizacji Umowy wszystkich postanowień zawartych w obowiązujących przepisach prawnych związanych z ochroną danych osobowych, a także z ochroną informacji niejawnych oraz ochroną tajemnicy przedsiębiorstwa. Obowiązek ten nie dotyczy informacji powszechnie znanych oraz udostępniania informacji na podstawie bezwzględnie obowiązujących przepisów prawa, a w szczególności na żądanie sądu, prokuratury, organów podatkowych lub organów kontrolnych.
2. Nie będą uznawane za informacje chronione, informacje które:
 - 1) staną się informacją publiczną w okolicznościach niebędących wynikiem czynu bezprawnego, lub
 - 2) są już znane Stronom, o czym świadczą wiarygodne dowody, lub
 - 3) są zatwierdzone do rozpowszechnienia na podstawie uprzedniej pisemnej zgody Stron, lub
 - 4) zostaną przekazane Stronom przez osobę fizyczną lub prawną niebędącą stroną Umowy zgodnie z prawem, bez ograniczeń i nie naruszając postanowień Umowy.
3. Każda ze Stron winna dołożyć należytej staranności, aby zapobiec ujawnieniu lub korzystaniu przez osoby trzecie z informacji chronionych drugiej Strony. Każda ze Stron zobowiązuje się zapewnić dostęp do informacji chronionych wyłącznie tym pracownikom lub współpracownikom Strony, którym informacje te są niezbędne dla wykonania czynności na rzecz drugiej Strony, i którzy wykonują obowiązki wynikające z Umowy.
4. W przypadku naruszenia powyżej opisanych zobowiązań dotyczących poufności danych druga Strona będzie miała prawo do żądania natychmiastowego zaniechania naruszeń i usunięcia ich skutków. Wezwanie do zaniechania naruszeń i usunięcia skutków winno być wysłane drugiej Stronie w formie pisemnej.
5. Strona, która dopuściła się naruszeń, zobowiązana będzie naprawić szkodę na zasadach ogólnych.
6. Wykonawca zobowiązuje się do zachowania w tajemnicy wszelkich niepodlegających upublicznieniu informacji dotyczących Zamawiającego i jego działalności, które zostaną powzięte przez Wykonawcę w trakcie lub przy okazji realizacji Umowy.
7. Wykonawca zobowiązuje się do zachowania poufności uzyskanych od Zamawiającego danych osobowych i Wykonawca nie jest uprawniony do wykorzystywania tych danych osobowych w celach innych niż wyłącznie w celu wykonywania Umowy.

§ 12. Zmiany umowy

1. Wszelkie zmiany Umowy dokonywane w przypadkach przewidzianych w art. 144 ust. 1 pkt 2-6 ustawy Pzp oraz w okolicznościach przewidzianych w Umowie, wymagają formy pisemnej pod rygorem nieważności.
2. Przewidziana w ust. 1 powyżej możliwość dokonania zmian postanowień Umowy obejmuje w szczególności możliwość zmiany Umowy (w tym sposób wykonania Umowy, termin wykonania Umowy lub wynagrodzenie), w zakresie wynikającym ze skutków zmian lub zaistnienia okoliczności w następujących sytuacjach:
 - 1) zmiany w obowiązujących przepisach prawa lub wejście w życie nowych przepisów prawa w zakresie przedmiotu Umowy;
 - 2) zmiany w innych, powiązanych z przedmiotem Umowy przedsięwzięciach realizowanych lub przewidzianych do realizacji przez Zamawiającego, których to zmian nie można było przewidzieć w chwili zawarcia Umowy, wpływających na zakres, sposób lub terminy realizacji przedmiotu Umowy;
 - 3) zmiany w organizacji Zamawiającego, wpływającej na zakres, sposób lub terminy realizacji przedmiotu Umowy;
 - 4) zmiany podejścia do realizacji wymagań opisanych w SIWZ, jeżeli taka zmiana wynika z nieprzewidzianych i niezależnych od Zamawiającego lub Wykonawcy okoliczności, które wystąpiły w trakcie realizacji przedmiotu Umowy oraz zmiana ta nie powoduje ograniczenia korzyści Zamawiającego;



- 5) zaistnienie innej okoliczności prawnej, ekonomicznej lub technicznej, skutkującej niemożliwością wykonania lub należytego wykonania przedmiotu Umowy;
- 6) wystąpienie okoliczności siły wyższej, o której mowa w § 10 Umowy;
- 7) wystąpienie okoliczności, których Zamawiający, działając z należytą starannością, nie mógł przewidzieć, przy czym wartość zmiany nie może przekroczyć 50% łącznego wynagrodzenia umownego brutto Wykonawcy, o którym mowa w § 5 ust. 1 Umowy;
- 8) zastąpienie Wykonawcy nowym wykonawcą, w szczególności w wyniku połączenia, podziału, przekształcenia, upadłości, restrukturyzacji lub nabycia Wykonawcy lub jego przedsiębiorstwa, o ile nowy wykonawca będzie spełniał warunki udziału w postępowaniu, nie będą zachodzić wobec niego podstawy wykluczenia oraz nie pociągnie to za sobą innych istotnych zmian Umowy;
- 9) jeżeli zmiany, niezależnie od ich wartości, nie są istotne w rozumieniu art. 144 ust. 1e ustawy Pzp;
- 10) jeżeli łączna wartość zmian jest mniejsza od 10% łącznego wynagrodzenia umownego brutto Wykonawcy, o którym mowa w § 5 ust. 1 Umowy;
- 11) wyniknięcie rozbieżności lub niejasności w rozumieniu pojęć użytych w Umowie, których nie można usunąć w inny sposób, a zmiana będzie umożliwiała usunięcie rozbieżności i doprecyzowanie Umowy w celu jednoznacznej interpretacji jej zapisów przez Strony.

§ 13. Inne postanowienia

1. W sprawach nieuregulowanych Umową mają zastosowanie powszechnie obowiązujące przepisy prawa w szczególności ustawy Kodeks cywilny i ustawy Pzp.
2. Strony będą dążyły do polubownego rozstrzygnięcia sporów, wynikłych w związku z realizacją Umowy. Spory, których nie uda się rozstrzygnąć polubownie, Strony będą mogły poddać pod rozstrzygnięcie sądu powszechnego właściwego dla siedziby Zamawiającego.
3. W przypadku zaistnienia sprzeczności pomiędzy treścią Załączników do Umowy i treścią Umowy wiążące dla Stron pozostają postanowienia Umowy.
4. Umowę sporządzono w dwóch jednobrzmiących egzemplarzach, po jednym egzemplarzu dla każdej ze Stron.
5. Integralną część Umowy stanowią:
 - 1) SIWZ;
 - 2) Załącznik nr 1 – oferta Wykonawcy z dnia r.;
 - 3) Załącznik nr 2 – Protokół Odbioru (wzór).

Zamawiający

Wykonawca



-WZÓR-

Załącznik nr 2
do Umowy nr/AP/PS/2017

PROTOKÓŁ ODBIORU

Trzymadeł dostarczonych w ramach Umowy nr/AP/PS/2017 zawartej pomiędzy Instytutem Meteorologii i Gospodarki Wodnej – Państwowym Instytutem Badawczym (Zamawiającym)

a

..... (Wykonawcą)

1. Przedstawiciele Stron:

ze strony Zamawiającego: _____

ze strony Wykonawcy: _____

2. Strony Umowy zgodnie potwierdzają wykonanie i dostarczenie przez Wykonawcę 60 sztuk trzymadeł do czujnika temperatury i wilgotności w klatce meteorologicznej oraz 60 sztuk trzymadeł do termometrów minimalnych/maksymalnych w klatce meteorologicznej, zgodnie z § 1 ust. 1 Umowy nr/AP/PS/2017.

3. Termin wykonania przedmiotu Umowy:

- wg Umowy: 29 grudnia 2017 r.

- faktyczny:

4. Przedstawiciele Stron ustalają, że przedmiot Umowy został wykonany zarówno pod względem ilościowym jak i jakościowym w sposób należyty, nie budzący żadnych zastrzeżeń, zgodnie z Umową.

5. Uwagi dotyczące realizacji przedmiotu Umowy / usterki stwierdzone podczas odbioru:

.....
.....

6. Protokół sporządzono w dwóch jednobrzmiących egzemplarzach, po jednym dla każdej ze Stron.

Zamawiający

Wykonawca



UMOWA nr/AP/PS/ 2017

zawarta w dniu w Warszawie pomiędzy:

Instytutem Meteorologii i Gospodarki Wodnej – Państwowym Instytutem Badawczym z siedzibą w Warszawie (01-673), ul. Podleśna 61, wpisanym do Rejestru Przedsiębiorców Krajowego Rejestru Sądowego przez Sąd Rejonowy dla m.st. Warszawy w Warszawie, XIII Wydział Gospodarczy Krajowego Rejestru Sądowego pod numerem 0000062756, NIP: 525-000-88-09; REGON 000080507, zwanym dalej „Zamawiającym”, reprezentowanym przez:

.....

.....

a

(w przypadku spółek)

..... z siedzibą w (kod pocztowy-.....), ul., wpisaną do Rejestru Przedsiębiorców Krajowego Rejestru Sądowego przez SądWydział Gospodarczy Krajowego Rejestru Sądowego pod numerem, NIP: REGON: i kapitał zakładowy w wysokości: zł (*należy podać w przypadku spółek kapitałowych*) opłacony w całości/w części (dotyczy spółek akcyjnych), zwaną dalej „Wykonawcą”, reprezentowaną przez:

.....

(w przypadku osób prowadzących działalność gospodarczą)

..... przedsiębiorcą prowadzącym działalność gospodarczą pod firmą z siedzibą w (kod pocztowy-.....), ul., wpisanym do Centralnej Ewidencji i Informacji o Działalności Gospodarczej RP, prowadzonej przez Ministra Rozwoju; NIP:; REGON:, zwanym dalej „Wykonawcą”,

zwanymi dalej „Stronami” lub „Stroną” niniejszej umowy zwaną dalej „Umową”.

Umowa została zawarta w wyniku przeprowadzonego postępowania o udzielenie zamówienia publicznego w trybie przetargu nieograniczonego, zgodnie z ustawą z dnia 29 stycznia 2004 r. - Prawo zamówień publicznych, zwanej dalej „ustawą Pzp” (Dz. U. z 2017 r., poz. 1579), numer postępowania

§ 1. Przedmiot Umowy

1. Zamawiający zamawia, a Wykonawca zobowiązuje się wykonać i dostarczyć 80 sztuk kos do lodu i 80 sztuk pierzchni do lodu (dalej łącznie „Towary”), na potrzeby Państwowej Służby Hydrologiczno-Meteorologicznej, zgodnie z Opisem Przedmiotu Zamówienia, stanowiącym Załącznik nr do Specyfikacji Istotnych Warunków Zamówienia (dalej „SIWZ”) oraz ofertą Wykonawcy z dnia, stanowiącą Załącznik nr 1 do Umowy.
2. Wykonawca oświadcza, iż zapoznał się z zakresem prac koniecznych do wykonania przedmiotu Umowy i zobowiązuje się wykonać przedmiot Umowy z własnych materiałów i przy użyciu własnych narzędzi w sposób określony w Umowie i za wynagrodzeniem ryczałtowym określonym w Umowie.
3. Wszelkie czynności niewskazane wprost w Umowie, a które są konieczne dla prawidłowej i zgodnej z przepisami prawa realizacji przedmiotu Umowy, Strony uznają za wchodzące w zakres obowiązków Wykonawcy stosownie do obowiązujących przepisów i Umowy.



§ 2. Termin realizacji

1. Wykonawca zobowiązuje się wykonać i dostarczyć przedmiot Umowy, określony w § 1 ust. 1 Umowy, **do dnia 29 grudnia 2017 r.**
2. Wykonawca dostarczy Towary na własny koszt i ryzyko oraz swoim staraniem do Instytutu Meteorologii i Gospodarki Wodnej – Państwowego Instytutu Badawczego przy ul. Podleśnej 61 w Warszawie. Dostarczenie Towarów nastąpi w dni robocze, tj. od poniedziałku do piątku, z wyłączeniem dni ustawowo wolnych od pracy, w godzinach pracy Zamawiającego, tj. od 8:00 do 15:00, po uprzednim uzgodnieniu dnia i godziny dostarczenia z p., tel., e-mail:
3. Dokumentem potwierdzającym dostarczenie Towarów będzie Protokół Odbioru sporządzony przez Wykonawcę, zgodnie ze wzorem stanowiącym Załącznik nr 2 do Umowy, podpisany przez przedstawicieli obu Stron.
4. Przez termin wykonania Umowy rozumie się dzień podpisania przez Strony Protokołu Odbioru, o którym mowa w ust. 3 powyżej. Jeżeli dzień podpisania Protokołu Odbioru jest inny niż dzień faktycznego wydania przez Wykonawcę Zamawiającemu przedmiotu Umowy, a Protokół Odbioru został podpisany bez zastrzeżeń, wówczas przez termin wykonania Umowy rozumie się dzień wydania przez Wykonawcę Zamawiającemu przedmiotu Umowy.
5. Termin wykonania Umowy może zostać przedłużony o okres działania siły wyższej, zdefiniowanej w § 10 Umowy.
6. Wykonawca zapewni opakowanie Towarów konieczne, by zapobiec ich zniszczeniu lub obniżeniu ich jakości lub kompletności podczas transportu do miejsca przeznaczenia, zgodnie z postanowieniami Umowy.
7. Jeżeli Towary nie będą spełniały wymagań Umowy lub będą miały wady, Zamawiający będzie uprawniony do odmowy ich przyjęcia, a Wykonawca na własny koszt i ryzyko zobowiązuje się do wymiany odrzuconych przez Zamawiającego Towarów na Towary wolne od wad i spełniające wymagania Umowy.

§ 3. Obowiązki Wykonawcy

Wykonawca zobowiązuje się do wykonania przedmiotu Umowy, o którym mowa w § 1 ust. 1 Umowy, terminowo i z dochowaniem należytej staranności, na najwyższym poziomie, na warunkach określonych w Umowie oraz zgodnie z obowiązującymi przepisami, normami i zasadami wiedzy technicznej.

§ 4. Obowiązki Zamawiającego

1. Zamawiający zobowiązany jest do udostępnienia posiadanych informacji, w zakresie niezbędnym dla prawidłowej realizacji przedmiotu Umowy.
2. Zamawiający zapewni niezbędną współpracę swoich pracowników z przedstawicielami Wykonawcy w okresie realizacji przedmiotu Umowy.
3. Zamawiający zobowiązuje się do niezwłocznego ustosunkowywania się do ewentualnych problemów lub wątpliwości zgłaszanych przez Wykonawcę.
4. Zamawiający zobowiązuje się do odebrania należycie wykonanego przedmiotu Umowy, zapłaty wynagrodzenia należnego Wykonawcy i współdziałania ze Wykonawcą w zakresie określonym w Umowie.

§ 5. Wynagrodzenie i warunki płatności

1. Strony ustalają, że za wykonanie przedmiotu Umowy określonego w § 1 ust. 1 Umowy Zamawiający zapłaci Wykonawcy **łącznie wynagrodzenie umowne w kwocie zł netto (słownie: złotych) plus podatek od towarów i usług w kwocie zł (słownie: złotych), co daje zł brutto (słownie: złotych), w tym:**
 - 1) za 80 sztuk kos do lodu – zł netto (słownie: złotych) plus podatek od towarów i usług w wysokości zł (słownie: złotych), co daje zł brutto (słownie: złotych), po zł netto (słownie: złotych) plus podatek od towarów i usług w wysokości zł (słownie: złotych), co daje zł brutto (słownie: złotych) za jedną sztukę;



- 2) za 80 sztuk pierzchni do lodu – zł netto (słownie:..... złotych) plus podatek od towarów i usług w wysokości zł (słownie: złotych), co daje zł brutto (słownie: złotych), po zł netto (słownie: złotych) plus podatek od towarów i usług w wysokości zł (słownie: złotych), co daje zł brutto (słownie: złotych) za jedną sztukę.

Wynagrodzenie to obejmuje wszelkie koszty i opłaty ponoszone w związku z należyтым wykonaniem Umowy w terminie wskazanym w Umowie, w tym koszty użytych materiałów, koszty robocizny, koszty narzędzi oraz koszty dostawy Towarów do miejsca przeznaczenia, zgodnie z Umową.

2. Wynagrodzenie, o którym mowa w ust. 1 powyżej, zapłacone zostanie przez Zamawiającego na podstawie prawidłowo wystawionej faktury po dostarczeniu Towarów i podpisaniu Protokołu Odbioru, o którym mowa w § 2 ust. 3 Umowy, w terminie 30 dni kalendarzowych od dnia otrzymania prawidłowo wystawionej faktury, przelewem na rachunek bankowy Wykonawcy wskazany na fakturze. Doręczenie błędnie wystawionej faktury powoduje, że termin zapłaty nie biegnie do czasu doręczenia prawidłowo wystawionej faktury. Przez dzień zapłaty wynagrodzenia rozumie się dzień obciążenia rachunku bankowego Zamawiającego.
3. Ze względu na konieczność rozliczenia przez Zamawiającego zakupów w 2017 r. Wykonawca wystawi fakturę najpóźniej w dniu 29 grudnia 2017 r. i dostarczy ją Zamawiającemu w nieprzekraczalnym terminie do dnia 5 stycznia 2018 r., pod rygorem odstąpienia od Umowy z winy Wykonawcy.

§ 6. Gwarancja

1. Wykonawca gwarantuje, że Towary wykonane na podstawie Umowy są wolne od wad prawnych oraz od wad fizycznych, produkcyjnych, bądź wynikających z jakiegokolwiek działania, lub zaniechania Wykonawcy.
2. Wykonawca udziela Zamawiającemu miesięcznej (zgodnie z ofertą Wykonawcy) gwarancji jakości na Towary. Bieg terminu gwarancji rozpoczyna się od dnia podpisania Protokołu Odbioru, o którym mowa w § 2 ust. 3 Umowy.
3. W przypadku, gdy w wykonaniu obowiązków gwarancyjnych Wykonawca, zamiast wadliwych Towarów, dostarczy Towary wolne od wad albo doprowadzi w sposób inny niż naprawa do usunięcia wad, termin gwarancji na te Towary określony w ust. 2 powyżej biegnie na nowo od chwili dostarczenia Towarów wolnych od wad. W innych wypadkach termin gwarancji ulega przedłużeniu o czas, w ciągu którego na skutek wady Zamawiający nie mógł korzystać z przedmiotu Umowy.
4. Wykonawca zobowiązuje się w ciągu 14 dni roboczych od dnia otrzymania pisemnego zgłoszenia roszczenia gwarancyjnego na własny koszt i ryzyko, naprawić lub wymienić wadliwe Towary na wolne od wad. Odbiór wadliwych Towarów i dostawa Towarów po usunięciu wad będzie się odbywała na koszt i staraniem Wykonawcy.
5. W przypadku, gdy Wykonawca nie usunie wad w terminie określonym w ust. 4 powyżej, Zamawiający ma prawo wezwać Wykonawcę do należytego wykonania zobowiązania w dodatkowym terminie 3 dni roboczych od otrzymania wezwania, a po bezskutecznym upływie tego terminu zastosowanie ma ust. 6 poniżej.
6. W przypadku, gdy wady nie dadzą się usunąć lub Wykonawca nie usunie wad w terminie nawet po wezwaniu do należytego wykonania zobowiązania, Zamawiający może żądać odpowiedniego obniżenia wynagrodzenia lub odstąpić od Umowy, w całości lub w części, z zachowaniem prawa do naliczenia kar umownych, oraz żądać naprawienia szkody powstałej wskutek istnienia wady.
7. Niezależnie od uprawnień przysługujących Zamawiającemu z tytułu udzielonej gwarancji, Zamawiającemu przysługują będą uprawnienia z tytułu rękojmi za wady Towarów.

§ 7. Kary umowne

1. Zamawiającemu przysługuje prawo do naliczania następujących kar umownych:
 - 1) w przypadku niewykonania Umowy przez Wykonawcę, z przyczyn leżących po jego stronie – w wysokości 10% łącznego wynagrodzenia umownego brutto, o którym mowa w § 5 ust. 1 Umowy;
 - 2) za opóźnienie w wykonaniu przedmiotu Umowy – w wysokości 0,5% łącznego wynagrodzenia umownego brutto, o którym mowa w § 5 ust. 1 Umowy – za każdy rozpoczęty dzień opóźnienia;
 - 3) za opóźnienie w usunięciu wad stwierdzonych w okresie gwarancji – w wysokości 0,5% łącznego wynagrodzenia umownego brutto, o którym mowa w § 5 ust. 1 Umowy - za każdy rozpoczęty dzień opóźnienia;



- 4) w przypadku odstąpienia od Umowy przez Zamawiającego, z przyczyn leżących po stronie Wykonawcy - w wysokości 10% łącznego wynagrodzenia umownego brutto, o którym mowa w § 5 ust. 1 Umowy.
2. Zapłata kary umownej nie zwalnia Wykonawcy z obowiązku wykonania przedmiotu Umowy, ani też z jakichkolwiek innych obowiązków wynikających z Umowy, za wyjątkiem przypadku określonego w ust. 1 pkt 1 i 4 powyżej.
3. Termin płatności kary umownej wynosi 30 dni kalendarzowych od dnia otrzymania przez Wykonawcę wezwania do zapłaty.
4. Zapłata kary umownej może nastąpić przez potrącenie kwoty kary umownej z kwoty należnego Wykonawcy wynagrodzenia. W takim przypadku ust. 3 nie ma zastosowania.
5. Wykonawca nie będzie ponosić odpowiedzialności za niewykonanie lub nienależyte wykonanie zobowiązań wynikających z Umowy, opóźnienia lub nieprzewidziane koszty, w takiej części, w jakiej wystąpią z wyłączonej winy Zamawiającego.
6. Zamawiający może dochodzić odszkodowania przenoszącego wysokość kary umownej na zasadach ogólnych.

§ 8. Odstąpienie od Umowy

Zamawiający może odstąpić od Umowy:

- 1) w przypadku stwierdzenia, że Wykonawca nie wykonuje lub nienależyte wykonuje Umowę i pomimo pisemnego wezwania do właściwego wykonania i wyznaczenia dodatkowego 5-dniowego terminu nie usunął wskazanych pisemnie naruszeń.
Odstąpienie od Umowy z przyczyn przywołanych w zdaniu poprzednim może nastąpić w terminie 30 dni od bezskutecznego upływu terminu 5 dni, wskazanego powyżej;
- 2) w przypadku wystąpienia istotnej zmiany okoliczności powodującej, iż wykonanie Umowy nie leży w interesie publicznym, czego nie można było przewidzieć w chwili zawarcia Umowy, lub dalsze wykonywanie Umowy może zagrozić istotnemu interesowi bezpieczeństwa państwa lub bezpieczeństwu publicznemu. Zamawiający może odstąpić od Umowy w terminie 30 dni od powzięcia wiadomości o tych okolicznościach.
- 3) w przypadku niewystawienia faktury VAT najpóźniej w dniu 29 grudnia 2017 r. lub niedostarczenia Zamawiającemu faktury VAT najpóźniej do dnia 5 stycznia 2018 r.

§ 9. Kontakt Stron

1. Zamawiający oświadcza, że upoważnioną przez niego osobą do kontaktu z Wykonawcą jest p., tel., e-mail: (sprawy techniczne) oraz p., tel., e-mail: (sprawy handlowe).
2. Wykonawca oświadcza, że upoważnioną przez niego osobą do kontaktu z Zamawiającym jest p., tel., e-mail:
3. Strony oświadczają, iż osoby, o których mowa w ust. 1 i 2 powyżej, są upoważnione przez Strony do dokonywania czynności związanych z realizacją Umowy, nie są natomiast uprawnione do zmiany Umowy. Zmiana lub uzupełnienie wykazu osób do kontaktu nie stanowi zmiany Umowy i wymaga jedynie pisemnego oświadczenia złożonego drugiej Stronie.

§ 10. Siła wyższa

1. Strony nie odpowiadają za niewykonanie lub nienależyte wykonanie Umowy, jeżeli jest to spowodowane siłą wyższą, na którą Strony nie mają wpływu.
2. W rozumieniu Umowy za przypadek siły wyższej uważa się sytuację, w której wykonanie zobowiązania Strony stało się niemożliwe wskutek zdarzeń zewnętrznych, nadzwyczajnych, niemożliwych do przewidzenia i którym nie dało się zapobiec, w szczególności: strajki, zamieszki, wojnę, powódź, huragan.
3. W przypadku zaistnienia siły wyższej terminy określone w Umowie zostaną przedłużone o czas działania siły wyższej, a Wykonawca zobowiązany jest poinformować Zamawiającego w formie pisemnej o wystąpieniu siły wyższej nie później niż w terminie trzech dni od momentu wystąpienia takiego zdarzenia, pod rygorem niedopuszczalności powoływania się na tę okoliczność. Jeżeli siła wyższa uniemożliwi poinformowanie drugiej Strony o jej zaistnieniu wówczas termin trzech dni rozpocznie swój bieg od chwili, gdy powiadomienie stało się możliwe.



4. Jeżeli okres działania siły wyższej trwa dłużej niż jeden miesiąc, Strony mają prawo odstąpić od dalszej realizacji Umowy, bez jakichkolwiek konsekwencji, w tym kar i odszkodowań, po uprzednim pisemnym powiadomieniu, w terminie do 30 dni od dnia otrzymania powiadomienia przez daną Stronę.

§ 11. Poufność

1. Umowa jest jawna i może podlegać udostępnieniu na zasadach określonych w przepisach o dostępie do informacji publicznej (art. 139 ust. 3 ustawy Pzp). Z zastrzeżeniem tego wymogu Strony zobowiązują się do przestrzegania przy realizacji Umowy wszystkich postanowień zawartych w obowiązujących przepisach prawnych związanych z ochroną danych osobowych, a także z ochroną informacji niejawnych oraz ochroną tajemnicy przedsiębiorstwa. Obowiązek ten nie dotyczy informacji powszechnie znanych oraz udostępniania informacji na podstawie bezwzględnie obowiązujących przepisów prawa, a w szczególności na żądanie sądu, prokuratury, organów podatkowych lub organów kontrolnych.
2. Nie będą uznawane za informacje chronione, informacje które:
 - 1) staną się informacją publiczną w okolicznościach niebędących wynikiem czynu bezprawnego, lub
 - 2) są już znane Stronom, o czym świadczą wiarygodne dowody, lub
 - 3) są zatwierdzone do rozpowszechnienia na podstawie uprzedniej pisemnej zgody Stron, lub
 - 4) zostaną przekazane Stronom przez osobę fizyczną lub prawną niebędącą stroną Umowy zgodnie z prawem, bez ograniczeń i nie naruszając postanowień Umowy.
3. Każda ze Stron winna dołożyć należytej staranności, aby zapobiec ujawnieniu lub korzystaniu przez osoby trzecie z informacji chronionych drugiej Strony. Każda ze Stron zobowiązuje się zapewnić dostęp do informacji chronionych wyłącznie tym pracownikom lub współpracownikom Strony, którym informacje te są niezbędne dla wykonania czynności na rzecz drugiej Strony, i którzy wykonują obowiązki wynikające z Umowy.
4. W przypadku naruszenia powyżej opisanych zobowiązań dotyczących poufności danych druga Strona będzie miała prawo do żądania natychmiastowego zaniechania naruszeń i usunięcia ich skutków. Wezwanie do zaniechania naruszeń i usunięcia skutków winno być wysłane drugiej Stronie w formie pisemnej.
5. Strona, która dopuściła się naruszeń, zobowiązana będzie naprawić szkodę na zasadach ogólnych.
6. Wykonawca zobowiązuje się do zachowania w tajemnicy wszelkich niepodlegających upublicznieniu informacji dotyczących Zamawiającego i jego działalności, które zostaną powzięte przez Wykonawcę w trakcie lub przy okazji realizacji Umowy.
7. Wykonawca zobowiązuje się do zachowania poufności uzyskanych od Zamawiającego danych osobowych i Wykonawca nie jest uprawniony do wykorzystywania tych danych osobowych w celach innych niż wyłącznie w celu wykonywania Umowy.

§ 12. Zmiany umowy

1. Wszelkie zmiany Umowy dokonywane w przypadkach przewidzianych w art. 144 ust. 1 pkt 2-6 ustawy Pzp oraz w okolicznościach przewidzianych w Umowie, wymagają formy pisemnej pod rygorem nieważności.
2. Przewidziana w ust. 1 powyżej możliwość dokonania zmian postanowień Umowy obejmuje w szczególności możliwość zmiany Umowy (w tym sposób wykonania Umowy, termin wykonania Umowy lub wynagrodzenie), w zakresie wynikającym ze skutków zmian lub zaistnienia okoliczności w następujących sytuacjach:
 - 1) zmiany w obowiązujących przepisach prawa lub wejście w życie nowych przepisów prawa w zakresie przedmiotu Umowy;
 - 2) zmiany w innych, powiązanych z przedmiotem Umowy przedsięwzięciach realizowanych lub przewidzianych do realizacji przez Zamawiającego, których to zmian nie można było przewidzieć w chwili zawarcia Umowy, wpływających na zakres, sposób lub terminy realizacji przedmiotu Umowy;
 - 3) zmiany w organizacji Zamawiającego, wpływającej na zakres, sposób lub terminy realizacji przedmiotu Umowy;
 - 4) zmiany podejścia do realizacji wymagań opisanych w SIWZ, jeżeli taka zmiana wynika z nieprzewidzianych i niezależnych od Zamawiającego lub Wykonawcy okoliczności, które wystąpiły w trakcie realizacji przedmiotu Umowy oraz zmiana ta nie powoduje ograniczenia korzyści Zamawiającego;
 - 5) zaistnienie innej okoliczności prawnej, ekonomicznej lub technicznej, skutkującej niemożliwością wykonania lub należytego wykonania przedmiotu Umowy;



- 6) wystąpienie okoliczności siły wyższej, o której mowa w § 10 Umowy;
- 7) wystąpienie okoliczności, których Zamawiający, działając z należytą starannością, nie mógł przewidzieć, przy czym wartość zmiany nie może przekroczyć 50% łącznego wynagrodzenia umownego brutto Wykonawcy, o którym mowa w § 5 ust. 1 Umowy;
- 8) zastąpienie Wykonawcy nowym wykonawcą, w szczególności w wyniku połączenia, podziału, przekształcenia, upadłości, restrukturyzacji lub nabycia Wykonawcy lub jego przedsiębiorstwa, o ile nowy wykonawca będzie spełniał warunki udziału w postępowaniu, nie będą zachodzić wobec niego podstawy wykluczenia oraz nie pociągnie to za sobą innych istotnych zmian Umowy;
- 9) jeżeli zmiany, niezależnie od ich wartości, nie są istotne w rozumieniu art. 144 ust. 1e ustawy Pzp;
- 10) jeżeli łączna wartość zmian jest mniejsza od 10% łącznego wynagrodzenia umownego brutto Wykonawcy, o którym mowa w § 5 ust. 1 Umowy;
- 11) wyniknięcie rozbieżności lub niejasności w rozumieniu pojęć użytych w Umowie, których nie można usunąć w inny sposób, a zmiana będzie umożliwiała usunięcie rozbieżności i doprecyzowanie Umowy w celu jednoznacznej interpretacji jej zapisów przez Strony.

§ 13. Inne postanowienia

1. W sprawach nieuregulowanych Umową mają zastosowanie powszechnie obowiązujące przepisy prawa w szczególności ustawy Kodeks cywilny i ustawy Pzp.
2. Strony będą dążyły do polubownego rozstrzygnięcia sporów, wynikłych w związku z realizacją Umowy. Spory, których nie uda się rozstrzygnąć polubownie, Strony będą mogły poddać pod rozstrzygnięcie sądu powszechnego właściwego dla siedziby Zamawiającego.
3. W przypadku zaistnienia sprzeczności pomiędzy treścią Załączników do Umowy i treścią Umowy wiążące dla Stron pozostają postanowienia Umowy.
4. Umowę sporządzono w dwóch jednobrzmiących egzemplarzach, po jednym egzemplarzu dla każdej ze Stron.
5. Integralną część Umowy stanowią:
 - 1) SIWZ;
 - 2) Załącznik nr 1 – oferta Wykonawcy z dnia r.;
 - 3) Załącznik nr 2 – Protokół Odbioru (wzór).

Zamawiający

Wykonawca



-WZÓR-

Załącznik nr 2
do Umowy nr/AP/PS/2017

PROTOKÓŁ ODBIORU

Towarów dostarczonych w ramach Umowy nr/AP/PS/2017 zawartej pomiędzy Instytutem Meteorologii i Gospodarki Wodnej – Państwowym Instytutem Badawczym (Zamawiającym)

a

..... (Wykonawcą)

1. Przedstawiciele Stron:

ze strony Zamawiającego: _____

ze strony Wykonawcy: _____

2. Strony Umowy zgodnie potwierdzają wykonanie i dostarczenie przez Wykonawcę 80 sztuk kos do lodu i 80 sztuk pierzchni do lodu, zgodnie z § 1 ust. 1 Umowy nr/AP/PS/2017.

3. Termin wykonania przedmiotu Umowy:

- wg Umowy: 29 grudnia 2017 r.

- faktyczny:

4. Przedstawiciele Stron ustalają, że przedmiot Umowy został wykonany zarówno pod względem ilościowym jak i jakościowym w sposób należyty, nie budzący żadnych zastrzeżeń, zgodnie z Umową.

5. Uwagi dotyczące realizacji przedmiotu Umowy / usterki stwierdzone podczas odbioru:

.....

.....

6. Protokół sporządzono w dwóch jednobrzmiących egzemplarzach, po jednym dla każdej ze Stron.

Zamawiający

Wykonawca



UMOWA nr/AP/PS/2017

zawarta w dniu w Warszawie pomiędzy:

Instytutem Meteorologii i Gospodarki Wodnej – Państwowym Instytutem Badawczym z siedzibą w Warszawie (kod pocztowy 01-673), ul. Podleśna 61, wpisanym do Rejestru Przedsiębiorców Krajowego Rejestru Sądowego przez Sąd Rejonowy dla m. st. Warszawy w Warszawie, XIII Wydział Gospodarczy Krajowego Rejestru Sądowego pod numerem: 0000062756, NIP: 525-000-88-09, REGON: 000080507, zwanym dalej „**Zamawiającym**”, reprezentowanym przez:

.....
.....

a

(w przypadku spółek)

..... z siedzibą w (kod pocztowy-.....), ul., wpisaną do Rejestru Przedsiębiorców Krajowego Rejestru Sądowego przez SądWydział Gospodarczy Krajowego Rejestru Sądowego pod numerem:, NIP:, REGON:, kapitał zakładowy w wysokości: zł (należy podać w przypadku spółek kapitałowych) opłacony w całości/w części (dotyczy spółek akcyjnych), zwaną dalej „**Wykonawcą**”, reprezentowaną przez:

.....
.....

(w przypadku osób prowadzących działalność gospodarczą)

..... przedsiębiorcą prowadzącym działalność gospodarczą pod firmą z siedzibą w (kod pocztowy-.....), ul., wpisanym do Centralnej Ewidencji i Informacji o Działalności Gospodarczej RP prowadzonej przez Ministra Rozwoju, NIP:, REGON:, zwanym/ą dalej „**Wykonawcą**”,

zwanymi dalej „**Stronami**” lub „**Stroną**” niniejszej umowy, zwanej dalej „**Umową**”.

Umowa, została zawarta w wyniku przeprowadzonego postępowania o udzielenie zamówienia publicznego w trybie przetargu nieograniczonego, zgodnie z ustawą z dnia 29 stycznia 2004 r. Prawo zamówień publicznych (tekst jednolity Dz. U. z 2017 r., poz. 1579.; dalej „ustawa Pzp”), numer postępowania

§ 1

Przedmiot Umowy

1. Zamawiający kupuje, a Wykonawca sprzedaje 100 zestawów wag do pomiaru zawartości wody w śniegu na potrzeby Państwowej Służby Hydrologiczno-Meteorologicznej, zgodnie ze Opisem Przedmiotu Zamówienia, stanowiącym Załącznik nr do Specyfikacji Istotnych Warunków Zamówienia (dalej „SIWZ”) oraz ofertą Wykonawcy z dnia, stanowiącą Załącznik nr 1 do Umowy.
2. Zestaw składa się z:
 - 4) elektronicznej wagi z wbudowanym wyświetlaczem LCD;
 - 5) futerału transportowego;
 - 6) baterii lub akumulatorów;
 - 7) wyskalowanego cylindra do poboru próbek śniegu;



- 8) haka do cylindra;
 - 9) uchwytu do trzymania wagi oraz łączników (szekli),
dalej łącznie „Towary”.
3. Wykonawca dostarczy Towary wraz z wymaganymi prawem certyfikatami lub innymi dokumentami potwierdzającymi dopuszczenie Towarów do użytku.

§ 2

Warunki i termin dostarczenia

1. Wykonawca zobowiązuje się do dostarczenia Towarów **do dnia 30 marca 2018 r.**
2. Wykonawca dostarczy Towary na własny koszt i ryzyko oraz swoim staraniem do Instytutu Meteorologii i Gospodarki Wodnej – Państwowego Instytutu Badawczego przy ul. Podleśnej 61 w Warszawie. Dostarczenie Towarów nastąpi w dni robocze, tj. od poniedziałku do piątku, z wyłączeniem dni ustawowo wolnych od pracy, w godzinach pracy Zamawiającego, tj. od 8:00 do 15:00, po uprzednim uzgodnieniu dnia i godziny dostarczenia z p., tel., e-mail:
3. Dokumentem potwierdzającym dostarczenie Towarów będzie Protokół Odbioru sporządzony przez Wykonawcę, zgodnie ze wzorem stanowiącym Załącznik nr 2 do Umowy, podpisany przez przedstawicieli obu Stron.
4. Przez termin wykonania Umowy rozumie się dzień podpisania przez Strony Protokołu Odbioru, o którym mowa w ust. 3 powyżej. Jeżeli dzień podpisania Protokołu Odbioru jest inny niż dzień faktycznego wydania przez Wykonawcę Zamawiającemu przedmiotu Umowy, a Protokół Odbioru został podpisany bez zastrzeżeń, wówczas przez termin wykonania Umowy rozumie się dzień wydania przez Wykonawcę Zamawiającemu przedmiotu Umowy.
5. Termin wykonania Umowy może zostać przedłużony o okres działania siły wyższej, zdefiniowanej w § 11 Umowy.
6. Wykonawca zapewni opakowanie Towarów konieczne, by zapobiec ich zniszczeniu lub obniżeniu ich jakości lub kompletności podczas transportu do miejsca przeznaczenia, zgodnie z postanowieniami Umowy.
7. Jeżeli Towary nie będą spełniały wymagań Umowy lub będą miały wady, Zamawiający będzie uprawniony do odmowy ich przyjęcia, a Wykonawca na własny koszt i ryzyko zobowiązuje się do wymiany odrzuconych przez Zamawiającego Towarów na Towary wolne od wad i spełniające wymagania Umowy.

§ 3

Obowiązki Wykonawcy

Wykonawca zobowiązuje się do realizacji Umowy terminowo i z zachowaniem należytej staranności, zgodnie z obowiązującymi zasadami najlepszej praktyki zawodowej oraz obowiązującymi przepisami prawa i postanowieniami Umowy, przy uwzględnieniu profesjonalnego charakteru prowadzonej przez siebie działalności.

§ 4

Obowiązki Zamawiającego

1. Zamawiający zobowiązany jest do udostępnienia posiadanych informacji, w zakresie niezbędnym dla prawidłowej realizacji przedmiotu Umowy.
2. Zamawiający zapewni niezbędną współpracę swoich pracowników z przedstawicielami Wykonawcy w okresie realizacji przedmiotu Umowy.
3. Zamawiający zobowiązuje się do niezwłocznego ustosunkowywania się do ewentualnych problemów lub wątpliwości zgłaszanych przez Wykonawcę.
4. Zamawiający zobowiązuje się do odebrania należycie wykonanego przedmiotu Umowy, zapłaty ceny należnej Wykonawcy i współdziałania z Wykonawcą w zakresie określonym w Umowie.

§ 5

Gwarancja zwrotu przedpłaty

1. Wykonawca wniósł gwarancję zwrotu przedpłaty w wysokości 100% łącznej ceny umownej brutto, o której mowa w § 6 ust. 1 Umowy, tj. kwotę zł (słownie: złotych) w formie..... (gwarancji bankowej lub ubezpieczeniowej).



2. W przypadku jakiegokolwiek zmiany terminu wykonania przedmiotu Umowy, niezależnie od przyczyn tej zmiany, Wykonawca jest zobowiązany zachować ciągłość gwarancji w odpowiedniej wysokości co najmniej do upływu terminu zakończenia wykonywania Umowy. W tym celu, Wykonawca, nie później niż na 7 dni kalendarzowych przed upływem ważności dotychczasowej gwarancji, przedłuży termin jej ważności o odpowiedni okres lub wniesie na ten okres nową gwarancję. Przed dokonaniem tej czynności, Wykonawca zapewni Zamawiającemu odpowiedni czas, nie mniej niż 7 dni roboczych, na weryfikację prawidłowości dokumentu mającego stanowić gwarancję zwrotu przedpłaty na dodatkowy okres realizacji przedmiotu Umowy. Czynności wymienione powyżej będą powtórzone jeśli nastąpią kolejne przesunięcia okresu wykonywania przedmiotu Umowy.
3. W przypadku nieprzedłużenia gwarancji zwrotu przedpłaty lub niewniesienia nowej gwarancji zwrotu przedpłaty zgodnie z ust. 2 powyżej w przewidzianym na dokonanie tych czynności terminie, Zamawiający, nie później niż w ostatnim dniu obowiązywania dotychczasowej gwarancji zwrotu przedpłaty, jest uprawniony do skorzystania z wniesionej już gwarancji zwrotu przedpłaty.
4. Termin ważności gwarancji zwrotu przedpłaty upływa po 10 dniach kalendarzowych od terminu wykonania przedmiotu Umowy określonego w § 2 ust. 1 Umowy.
5. Gwarancja zwrotu przedpłaty służy jedynie pokryciu roszczeń Zamawiającego z tytułu zwrotu przedpłaty w razie niewykonania Umowy przez Wykonawcę.
6. Wypłata kwoty z gwarancji zwrotu przedpłaty nie wyłącza prawa Zamawiającego do naliczenia kary umownej, o której mowa w § 8 ust. 1 pkt 1 Umowy.

§ 6

Cena i warunki płatności

1. Za wykonanie przedmiotu Umowy określonego w § 1 ust. 1 i 2 Umowy, Zamawiający zapłaci Wykonawcy **łącną cenę umowną w kwocie** zł netto (słownie: złotych) plus podatek od towarów i usług w kwocie zł (słownie: złotych), co daje zł brutto (słownie: złotych), po zł netto (słownie: złotych) plus podatek od towarów i usług w kwocie zł (słownie: złotych), co daje zł brutto (słownie: złotych) za jeden zestaw.
Cena ta uwzględni wszystkie koszty i opłaty ponoszone w związku z należywym wykonaniem Umowy w terminie wskazanym w Umowie, łącznie z kosztami dostarczenia Towarów do miejsca przeznaczenia, zgodnie z Umową i ubezpieczeniem Towarów na czas transportu.
2. W terminie 7 dni kalendarzowych od dnia zawarcia Umowy Zamawiający dokona przedpłaty łącznej ceny umownej, określonej w ust. 1 powyżej, w wysokości 100%, na rachunek bankowy wskazany przez Wykonawcę.
3. Ze względu na konieczność rozliczenia przez Zamawiającego zakupów w 2017 r. Wykonawca potwierdzi fakt otrzymania przedpłaty fakturą VAT wystawioną najpóźniej w dniu 29 grudnia 2017 r. i dostarczoną do Zamawiającego w nieprzekraczalnym terminie do dnia 5 stycznia 2018 r., pod rygorem odstąpienia od Umowy z winy Wykonawcy.

§ 7

Gwarancja i rękojmia

1. Wykonawca gwarantuje, że Towary dostarczone na mocy Umowy są nowe, nieużywane, należą do grupy aktualnych lub ostatnich modeli, z wyjątkiem przypadków, w których Umowa określa inaczej. Ponadto, Wykonawca gwarantuje, że Towary dostarczone na podstawie Umowy są wolne od wad prawnych oraz od wad fizycznych, produkcyjnych, bądź wynikających z jakiegokolwiek działania, lub zaniechania Wykonawcy lub innych osób.
2. Wykonawca udziela Zamawiającemu miesięcznej (zgodnie z ofertą Wykonawcy) gwarancji na Towary. Bieg terminu gwarancji rozpoczyna się od dnia podpisania Protokołu Odbioru, o którym mowa w § 2 ust. 3 Umowy.
3. Wykonawca zobowiązuje się w terminie 14 dni kalendarzowych od dnia otrzymania pisemnego zgłoszenia roszczenia gwarancyjnego od Zamawiającego, na własny koszt i ryzyko naprawić lub wymienić wadliwe Towary, bądź ich części, na nowe. Odbiór wadliwych Towarów i dostawa Towarów po usunięciu wady będą się odbywały na koszt i staraniem Wykonawcy.
4. W przypadku, gdy w wykonaniu obowiązków gwarancyjnych Wykonawca, zamiast wadliwego Towaru, dostarczy Towar wolny od wad, termin gwarancji na ten Towar, określony w ust. 2 powyżej, biegnie na



- nowo od chwili dostarczenia Towaru wolnego od wad. W innych przypadkach termin gwarancji ulega przedłużeniu o czas, w ciągu którego, na skutek wady, Zamawiający nie mógł korzystać z Towaru.
5. W przypadku, gdy Wykonawca nie usunie wad w terminie określonym w ust. 3 powyżej, Zamawiający ma prawo wezwać Wykonawcę do należytego wykonania zobowiązania w dodatkowym terminie 3 dni roboczych od otrzymania wezwania, a po bezskutecznym upływie tego terminu zastosowanie ma ust. 6 poniżej.
 6. W przypadku, gdy wady nie dadzą się usunąć lub Wykonawca nie usunie wad w terminie nawet po wezwaniu do należytego wykonania zobowiązania, Zamawiający może żądać odpowiedniego obniżenia ceny lub odstąpić od Umowy, w całości lub w części, z zachowaniem prawa do naliczenia kar umownych, oraz żądać naprawienia szkody powstałej wskutek istnienia wady.
 7. Niezależnie od uprawnień przysługujących Zamawiającemu z tytułu udzielonej gwarancji, Zamawiającemu przysługiwać będą uprawnienia z tytułu rękojmi za wady Towarów.

§ 8

Kary umowne

1. Zamawiającemu przysługuje prawo do naliczenia kar umownych:
 - 1) w przypadku niewykonania Umowy przez Wykonawcę, z przyczyn leżących po jego stronie – w wysokości 10% łącznej ceny umownej brutto, o której mowa w § 6 ust. 1 Umowy;
 - 2) za opóźnienie w wykonaniu przedmiotu Umowy – w wysokości 0,5% łącznej ceny umownej brutto, o której mowa w § 6 ust. 1 Umowy – za każdy rozpoczęty dzień opóźnienia;
 - 3) za opóźnienie w usunięciu wad stwierdzonych w okresie gwarancji – w wysokości 0,5% łącznej ceny umownej brutto, o której mowa w § 6 ust. 1 Umowy - za każdy rozpoczęty dzień opóźnienia;
 - 4) w przypadku odstąpienia od Umowy przez Zamawiającego, z przyczyn leżących po stronie Wykonawcy - w wysokości 10% łącznej ceny umownej brutto, o której mowa w § 6 ust. 1 Umowy.
2. Zapłata kary umownej nie zwalnia Wykonawcy z obowiązku wykonania przedmiotu Umowy, ani też z jakichkolwiek innych obowiązków wynikających z Umowy, za wyjątkiem przypadku określonego w ust. 1 pkt 1 i 4 powyżej, z zastrzeżeniem § 5 Umowy.
3. Termin płatności kary umownej wynosi 30 dni kalendarzowych od dnia otrzymania przez Wykonawcę wezwania do zapłaty.
4. Zapłata kary umownej może nastąpić przez potrącenie kwoty kary umownej z kwoty należnej Wykonawcy ceny. W takim przypadku ust. 3 nie ma zastosowania.
5. Wykonawca nie będzie ponosić odpowiedzialności za niewykonanie lub nienależyte wykonanie zobowiązań wynikających z Umowy, opóźnienia lub nieprzewidziane koszty, w takiej części, w jakiej wystąpią z wyłącznej winy Zamawiającego.
6. Zamawiający może dochodzić odszkodowania przenoszącego wysokość kary umownej na zasadach ogólnych.

§ 9

Odstąpienie od Umowy

Zamawiający może odstąpić od Umowy:

- 1) w przypadku stwierdzenia, że Wykonawca nie wykonuje lub nienależyte wykonuje Umowę i pomimo pisemnego wezwania do właściwego wykonania i wyznaczenia dodatkowego 5-dniowego terminu nie usunął wskazanych pisemnie naruszeń.
Odstąpienie od Umowy z przyczyn przywołanych w zdaniu poprzednim może nastąpić w terminie 30 dni od bezskutecznego upływu terminu 5 dni, wskazanego powyżej;
- 2) w przypadku wystąpienia istotnej zmiany okoliczności powodującej, iż wykonanie Umowy nie leży w interesie publicznym, czego nie można było przewidzieć w chwili zawarcia Umowy, lub dalsze wykonywanie Umowy może zagrozić istotnemu interesowi bezpieczeństwa państwa lub bezpieczeństwu publicznemu. Zamawiający może odstąpić od Umowy w terminie 30 dni od powzięcia wiadomości o tych okolicznościach.
- 3) w przypadku niewystawienia faktury VAT najpóźniej w dniu 29 grudnia 2017 r. lub niedostarczenia Zamawiającemu faktury VAT najpóźniej do dnia 5 stycznia 2018 r.



§ 10

Kontakt Stron

1. Zamawiający oświadcza, że upoważnioną przez niego osobą do kontaktu z Wykonawcą jest:
p., tel., e-mail: (sprawy techniczne) oraz p.
....., tel., e-mail: (sprawy handlowe).
2. Wykonawca oświadcza, że upoważnioną przez niego osobą do kontaktu z Zamawiającym jest p., tel., e-mail:
3. Strony oświadczają, iż osoby, o których mowa w ust. 1 i 2 niniejszego paragrafu, są upoważnione przez Strony do dokonywania czynności związanych z realizacją Umowy, nie są natomiast uprawnione do zmiany Umowy. Zmiana lub uzupełnienie wykazu osób do kontaktu nie stanowi zmiany Umowy i wymaga jedynie pisemnego oświadczenia złożonego drugiej Stronie.

§ 11

Siła wyższa

1. Strony nie odpowiadają za niewykonanie lub nienależyte wykonanie Umowy, jeżeli jest to spowodowane siłą wyższą, na którą Strony nie mają wpływu.
2. W rozumieniu Umowy za przypadek siły wyższej uważa się sytuację, w której wykonanie zobowiązania Strony stało się niemożliwe wskutek zdarzeń zewnętrznych, nadzwyczajnych, niemożliwych do przewidzenia i którym nie dało się zapobiec, w szczególności: strajki, zamieszki, wojnę, powódź, huragan.
3. W przypadku zaistnienia siły wyższej terminy określone w Umowie zostaną przedłużone o czas działania siły wyższej, a Wykonawca zobowiązany jest poinformować Zamawiającego w formie pisemnej o wystąpieniu siły wyższej nie później niż w terminie trzech dni od momentu wystąpienia takiego zdarzenia, pod rygorem niedopuszczalności powoływania się na tę okoliczność. Jeżeli siła wyższa uniemożliwi poinformowanie drugiej Strony o jej zaistnieniu wówczas termin trzech dni rozpocznie swój bieg od chwili, gdy powiadomienie stało się możliwe.
4. Jeżeli okres działania siły wyższej trwa dłużej niż jeden miesiąc, Strony mają prawo odstąpić od dalszej realizacji Umowy, bez jakichkolwiek konsekwencji, w tym kar i odszkodowań, po uprzednim pisemnym powiadomieniu, w terminie do 30 dni od dnia otrzymania powiadomienia przez daną Stronę.

§ 12

Poufność

1. Umowa jest jawna i może podlegać udostępnieniu na zasadach określonych w przepisach o dostępie do informacji publicznej (art. 139 ust. 3 ustawy Pzp). Z zastrzeżeniem tego wymogu Strony zobowiązują się do przestrzegania przy realizacji Umowy wszystkich postanowień zawartych w obowiązujących przepisach prawnych związanych z ochroną danych osobowych, a także z ochroną informacji niejawnych oraz ochroną tajemnicy przedsiębiorstwa. Obowiązek ten nie dotyczy informacji powszechnie znanych oraz udostępniania informacji na podstawie bezwzględnie obowiązujących przepisów prawa, a w szczególności na żądanie sądu, prokuratury, organów podatkowych lub organów kontrolnych.
2. Nie będą uznawane za informacje chronione, informacje które:
 - 1) staną się informacją publiczną w okolicznościach niebędących wynikiem czynu bezprawnego, lub
 - 2) są już znane Stronom, o czym świadczą wiarygodne dowody, lub
 - 3) są zatwierdzone do rozpowszechnienia na podstawie uprzedniej pisemnej zgody Stron, lub
 - 4) zostaną przekazane Stronom przez osobę fizyczną lub prawną niebędącą stroną Umowy zgodnie z prawem, bez ograniczeń i nie naruszając postanowień Umowy.
3. Każda ze Stron winna dołożyć należytej staranności, aby zapobiec ujawnieniu lub korzystaniu przez osoby trzecie z informacji chronionych drugiej Strony. Każda ze Stron zobowiązuje się zapewnić dostęp do informacji chronionych wyłącznie tym pracownikom lub współpracownikom Strony, którym informacje te są niezbędne dla wykonania czynności na rzecz drugiej Strony, i którzy wykonują obowiązki wynikające z Umowy.
4. W przypadku naruszenia powyżej opisanych zobowiązań dotyczących poufności danych druga Strona będzie miała prawo do żądania natychmiastowego zaniechania naruszeń i usunięcia ich skutków. Wezwanie do zaniechania naruszeń i usunięcia skutków winno być wysłane drugiej Stronie w formie pisemnej.
5. Strona, która dopuściła się naruszeń, zobowiązana będzie naprawić szkodę na zasadach ogólnych.
6. Wykonawca zobowiązuje się do zachowania w tajemnicy wszelkich niepodlegających upublicznieniu



informacji dotyczących Zamawiającego i jego działalności, które zostaną powzięte przez Wykonawcę w trakcie lub przy okazji realizacji Umowy.

7. Wykonawca zobowiązuje się do zachowania poufności uzyskanych od Zamawiającego danych osobowych i Wykonawca nie jest uprawniony do wykorzystywania tych danych osobowych w celach innych niż wyłącznie w celu wykonywania Umowy.

§ 13

Zmiany umowy

1. Wszelkie zmiany Umowy dokonywane w przypadkach przewidzianych w art. 144 ust. 1 pkt 2-6 ustawy Pzp oraz w okolicznościach przewidzianych w Umowie, wymagają formy pisemnej pod rygorem nieważności.
2. Przewidziana w ust. 1 powyżej możliwość dokonania zmian postanowień Umowy obejmuje w szczególności możliwość zmiany Umowy (w tym sposób wykonania Umowy, termin wykonania Umowy lub cena umowna), w zakresie wynikającym ze skutków zmian lub zaistnienia okoliczności w następujących sytuacjach:
 - 1) zmiany w obowiązujących przepisach prawa lub wejście w życie nowych przepisów prawa w zakresie przedmiotu Umowy;
 - 2) zmiany w innych, powiązanych z przedmiotem Umowy przedsięwzięciach realizowanych lub przewidzianych do realizacji przez Zamawiającego, których to zmian nie można było przewidzieć w chwili zawarcia Umowy, wpływających na zakres, sposób lub terminy realizacji przedmiotu Umowy;
 - 3) zmiany w organizacji Zamawiającego, wpływającej na zakres, sposób lub terminy realizacji przedmiotu Umowy;
 - 4) zmiany podejścia do realizacji wymagań opisanych w SIWZ, jeżeli taka zmiana wynika z nieprzewidzianych i niezależnych od Zamawiającego lub Wykonawcy okoliczności, które wystąpiły w trakcie realizacji przedmiotu Umowy oraz zmiana ta nie powoduje ograniczenia korzyści Zamawiającego;
 - 5) zaistnienie innej okoliczności prawnej, ekonomicznej lub technicznej, skutkującej niemożliwością wykonania lub należytego wykonania przedmiotu Umowy;
 - 6) wystąpienie okoliczności siły wyższej, o której mowa w § 11 Umowy;
 - 7) wystąpienie okoliczności, których Zamawiający, działając z należytą starannością, nie mógł przewidzieć, przy czym wartość zmiany nie może przekroczyć 50% łącznej ceny brutto Wykonawcy, o której mowa w § 6 ust. 1 Umowy;
 - 8) zastąpienie Wykonawcy nowym wykonawcą, w szczególności w wyniku połączenia, podziału, przekształcenia, upadłości, restrukturyzacji lub nabycia Wykonawcy lub jego przedsiębiorstwa, o ile nowy wykonawca będzie spełniał warunki udziału w postępowaniu, nie będą zachodzić wobec niego podstawy wykluczenia oraz nie pociągnie to za sobą innych istotnych zmian Umowy;
 - 9) jeżeli zmiany, niezależnie od ich wartości, nie są istotne w rozumieniu art. 144 ust. 1e ustawy Pzp;
 - 10) jeżeli łączna wartość zmian jest mniejsza od 10% łącznej ceny brutto Wykonawcy, o której mowa w § 6 ust. 1 Umowy;
 - 11) wyniknięcie rozbieżności lub niejasności w rozumieniu pojęć użytych w Umowie, których nie można usunąć w inny sposób, a zmiana będzie umożliwiała usunięcie rozbieżności i doprecyzowanie Umowy w celu jednoznacznej interpretacji jej zapisów przez Strony.

§ 14

Inne postanowienia

1. W sprawach nieuregulowanych Umową mają zastosowanie powszechnie obowiązujące przepisy prawa w szczególności ustawy Kodeks cywilny i ustawy Pzp.
2. Strony będą dążyły do polubownego rozstrzygnięcia sporów, wynikłych w związku z realizacją Umowy. Spory, których nie uda się rozstrzygnąć polubownie, Strony będą mogły poddać pod rozstrzygnięcie sądu powszechnego właściwego dla siedziby Zamawiającego.
3. W przypadku zaistnienia sprzeczności pomiędzy treścią Załączników do Umowy i treścią Umowy wiążące dla Stron pozostają postanowienia Umowy.
4. Umowę sporządzono w dwóch jednobrzmiących egzemplarzach, po jednym egzemplarzu dla każdej ze Stron.
5. Integralną część Umowy stanowią:



- 1) SIWZ;
- 2) Załącznik nr 1 – oferta Wykonawcy z dnia r.;
- 3) Załącznik nr 2 – Protokół Odbioru (wzór).

Zamawiający

Wykonawca



-WZÓR-

Załącznik nr 2
do Umowy nr/AP/PS/2017

PROTOKÓŁ ODBIORU

Towarów dostarczonych w ramach Umowy nr/AP/PS/2017 zawartej pomiędzy Instytutem Meteorologii i Gospodarki Wodnej – Państwowym Instytutem Badawczym (Zamawiającym)

a

..... (Wykonawcą)

1. Przedstawiciele Stron:

ze strony Zamawiającego: _____

ze strony Wykonawcy: _____

2. Strony Umowy zgodnie potwierdzają dostarczenie przez Wykonawcę 100 zestawów wag do pomiaru zawartości wody w śniegu, zgodnie z § 1 ust. 1 i 2 Umowy nr/AP/PS/2017.

3. Termin wykonania przedmiotu Umowy:

- wg Umowy: 30 marca 2018 r.

- faktyczny:

4. Przedstawiciele Stron ustalają, że przedmiot Umowy został wykonany zarówno pod względem ilościowym jak i jakościowym w sposób należyty, nie budzący żadnych zastrzeżeń, zgodnie z Umową.

5. Uwagi dotyczące realizacji przedmiotu Umowy / usterki stwierdzone podczas odbioru:

.....
.....

6. Protokół sporządzono w dwóch jednobrzmiących egzemplarzach, po jednym dla każdej ze Stron.

Zamawiający

Wykonawca



UMOWA nr/AP/PS/2017

zawarta w dniu w Warszawie pomiędzy:

Instytutem Meteorologii i Gospodarki Wodnej – Państwowym Instytutem Badawczym z siedzibą w Warszawie (kod pocztowy 01-673), ul. Podleśna 61, wpisanym do Rejestru Przedsiębiorców Krajowego Rejestru Sądowego przez Sąd Rejonowy dla m. st. Warszawy w Warszawie, XIII Wydział Gospodarczy Krajowego Rejestru Sądowego pod numerem: 0000062756, NIP: 525-000-88-09, REGON: 000080507, zwanym dalej „Zamawiającym”, reprezentowanym przez:

.....
.....

a

(w przypadku spółek)

..... z siedzibą w (kod pocztowy-.....), ul., wpisaną do Rejestru Przedsiębiorców Krajowego Rejestru Sądowego przez Sąd Wydział Gospodarczy Krajowego Rejestru Sądowego pod numerem:, NIP:, REGON:, kapitał zakładowy w wysokości: zł (należy podać w przypadku spółek kapitałowych) opłacony w całości/w części (dotyczy spółek akcyjnych), zwaną dalej „Wykonawcą”, reprezentowaną przez:

.....
.....

(w przypadku osób prowadzących działalność gospodarczą)

..... przedsiębiorcą prowadzącym działalność gospodarczą pod firmą z siedzibą w (kod pocztowy-.....), ul., wpisanym do Centralnej Ewidencji i Informacji o Działalności Gospodarczej RP, prowadzonej przez Ministra Rozwoju, NIP:, REGON:, zwanym/ą dalej „Wykonawcą”,

zwanymi dalej „Stronami” lub „Stroną” niniejszej umowy, zwanej dalej „Umową”.

Umowa, została zawarta w wyniku przeprowadzonego postępowania o udzielenie zamówienia publicznego w trybie przetargu nieograniczonego, zgodnie z ustawą z dnia 29 stycznia 2004 r. Prawo zamówień publicznych (tekst jednolity Dz. U. z 2017 r., poz. 1579.; dalej „Pzp”), numer postępowania

§ 1

Przedmiot Umowy

1. Zamawiający kupuje, a Wykonawca sprzedaje 2 komplety optycznej sondy termiczno-tlenowej do pomiarów na jeziorach na potrzeby Państwowej Służby Hydrologiczno-Meteorologicznej, zgodnie ze Opisem Przedmiotu Zamówienia, stanowiącym Załącznik nr do Specyfikacji Istotnych Warunków Zamówienia (dalej: „SIWZ”) oraz ofertą Wykonawcy z dnia, stanowiącą Załącznik nr 1 do Umowy.
2. Komplet optycznej sondy termiczno-tlenowej do pomiarów na jeziorach składa się z:
 - 1) czujnika przeznaczonego do pomiarów temperatury i natlenienia wody osadzonego na kablu o długości 60 m;
 - 2) czytnika wyposażonego w ekran LCD;
 - 3) szpuli do nawijania kabla;
 - 4) zestawu zapasowych membran;
 - 5) zestawu z odczytnikami do kalibracji sondy;



- 6) kufra transportowego;
 - 7) kabla do transmisji danych z czytnika;
 - 8) CD z oprogramowaniem;
 - 9) kompletu baterii,
dalej łącznie „Towary”.
3. Wykonawca dostarczy Towary wraz z wymaganymi prawem certyfikatami lub innymi dokumentami potwierdzającymi dopuszczenie Towarów do użytku.

§ 2

Warunki i termin dostarczenia

1. Wykonawca zobowiązuje się do dostarczenia Towarów **do dnia 29 grudnia 2017 r.**
2. Wykonawca dostarczy Towary na własny koszt, ryzyko i własnym staraniem do Instytutu Meteorologii i Gospodarki Wodnej – Państwowego Instytutu Badawczego, w dniach roboczych (tj. od poniedziałku do piątku z wyłączeniem dni ustawowo wolnych od pracy), w godzinach pracy Zamawiającego, tj. 08:00-15:00, po uprzednim uzgodnieniu dnia i godziny dostarczenia z p., tel., e-mail:
3. Dokumentem potwierdzającym dostarczenie Towarów będzie Protokół Odbioru sporządzony przez Wykonawcę, zgodnie ze wzorem stanowiącym Załącznik nr 2 do Umowy, podpisany przez przedstawicieli obu Stron.
4. Przez termin wykonania Umowy rozumie się dzień podpisania przez Strony Protokołu Odbioru, o którym mowa w ust. 3 powyżej. Jeżeli dzień podpisania Protokołu Odbioru jest inny niż dzień faktycznego wydania przez Wykonawcę Zamawiającemu przedmiotu Umowy, a Protokół Odbioru został podpisany bez zastrzeżeń, wówczas przez termin wykonania Umowy rozumie się dzień wydania przez Wykonawcę Zamawiającemu przedmiotu Umowy.
5. Termin wykonania Umowy może zostać przedłużony o okres działania siły wyższej, zdefiniowanej w § 10 Umowy.
6. Wykonawca zapewni opakowanie Towarów konieczne, by zapobiec ich zniszczeniu lub obniżeniu ich jakości lub kompletności podczas transportu do miejsca przeznaczenia, zgodnie z postanowieniami Umowy.
7. Jeżeli Towary nie będą spełniały wymagań Umowy lub będą miały wady, Zamawiający będzie uprawniony do odmowy ich przyjęcia, a Wykonawca na własny koszt i ryzyko zobowiązuje się do wymiany odrzuconych przez Zamawiającego Towarów na Towary wolne od wad i spełniające wymagania Umowy.

§ 3

Obowiązki Wykonawcy

Wykonawca zobowiązuje się do realizacji Umowy terminowo i z zachowaniem należytej staranności, zgodnie z obowiązującymi zasadami najlepszej praktyki zawodowej oraz obowiązującymi przepisami prawa i postanowieniami Umowy, przy uwzględnieniu profesjonalnego charakteru prowadzonej przez siebie działalności.

§ 4

Obowiązki Zamawiającego

1. Zamawiający zobowiązany jest do udostępnienia posiadanych informacji, w zakresie niezbędnym dla prawidłowej realizacji przedmiotu Umowy.
2. Zamawiający zapewni niezbędną współpracę swoich pracowników z przedstawicielami Wykonawcy w okresie realizacji przedmiotu Umowy.
3. Zamawiający zobowiązuje się do niezwłocznego ustosunkowywania się do ewentualnych problemów lub wątpliwości zgłaszanych przez Wykonawcę.
4. Zamawiający zobowiązuje się do odebrania należycie wykonanego przedmiotu Umowy, zapłaty ceny należnej Wykonawcy i współdziałania ze Wykonawcą w zakresie określonym w Umowie.

§ 5

Cena i warunki płatności

1. Za wykonanie przedmiotu Umowy określonego w § 1 ust. 1 i 2 Umowy, Zamawiający zapłaci Wykonawcy **łącną cenę umowną w kwocie zł netto (słownie: złotych) plus podatek od towarów i usług w kwocie zł (słownie: złotych), co daje zł brutto (słownie: złotych), po zł netto (słownie: złotych) plus podatek od towarów i usług w kwocie zł (słownie: złotych), co daje zł brutto (słownie:**



- złotych) za jeden komplet.
- Cena ta uwzględnia wszystkie koszty i opłaty ponoszone w związku z należyтым wykonaniem Umowy w terminie wskazanym w Umowie, łącznie z kosztami dostarczenia Towarów do miejsca wskazanego w § 2 ust. 2 Umowy i ubezpieczeniem Towarów na czas transportu.
2. Cena, o której mowa w ust. 1, zapłacona zostanie przez Zamawiającego na podstawie prawidłowo wystawionej faktury po dostarczeniu Towarów i podpisaniu Protokołu Odbioru, o którym mowa w § 2 ust. 3 Umowy, w terminie 30 dni kalendarzowych od dnia otrzymania prawidłowo wystawionej faktury, przelewem na rachunek bankowy Wykonawcy wskazany na fakturze. Doręczenie błędnie wystawionej faktury powoduje, że termin zapłaty nie biegnie do czasu doręczenia prawidłowo wystawionej faktury. Przez dzień zapłaty ceny rozumie się dzień obciążenia rachunku bankowego Zamawiającego.
 3. Ze względu na konieczność rozliczenia przez Zamawiającego zakupów w 2017 r. Wykonawca wystawi fakturę najpóźniej w dniu 29 grudnia 2017 r. i dostarczy ją Zamawiającemu w nieprzekraczalnym terminie do dnia 5 stycznia 2018 r., pod rygorem odstąpienia od Umowy z winy Wykonawcy.

§ 6

Gwarancja i rękojmia

1. Wykonawca gwarantuje, że Towary dostarczone na mocy Umowy są nowe, nieużywane, należą do grupy aktualnych lub ostatnich modeli, z wyjątkiem przypadków, w których Umowa określa inaczej. Ponadto, Wykonawca gwarantuje, że Towary dostarczone na podstawie Umowy są wolne od wad prawnych oraz od wad fizycznych, produkcyjnych, bądź wynikających z jakiegokolwiek działania, lub zaniechania Wykonawcy lub innych osób.
2. Wykonawca udziela Zamawiającemumiesięcznej (zgodnie z ofertą Wykonawcy) gwarancji na Towary. Bieg terminu gwarancji rozpoczyna się od dnia podpisania Protokołu Odbioru, o którym mowa w § 2 ust. 3 Umowy.
3. Wykonawca zobowiązuje się w terminie 14 dni kalendarzowych od dnia otrzymania pisemnego zgłoszenia roszczenia gwarancyjnego od Zamawiającego, na własny koszt i ryzyko naprawić lub wymienić wadliwe Towary, bądź ich części, na nowe. Odbiór wadliwych Towarów i dostawa Towarów po usunięciu wady będzie się odbywał na koszt i staraniem Wykonawcy.
4. W przypadku, gdy w wykonaniu obowiązków gwarancyjnych Wykonawca, zamiast wadliwego Towaru, dostarczy Towar wolny od wad, termin gwarancji na ten Towar, określony w ust. 2 powyżej, biegnie na nowo od chwili dostarczenia Towaru wolnego od wad. W innych przypadkach termin gwarancji ulega przedłużeniu o czas, w ciągu którego, na skutek wady, Zamawiający nie mógł korzystać z Towaru.
5. W przypadku, gdy Wykonawca nie usunie wad w terminie określonym w ust. 3 powyżej, Zamawiający ma prawo wezwać Wykonawcę do należytego wykonania zobowiązania w dodatkowym terminie 3 dni roboczych od otrzymania wezwania, a po bezskutecznym upływie tego terminu zastosowanie ma ust. 6 poniżej.
6. W przypadku, gdy wady nie dadzą się usunąć lub Wykonawca nie usunie wad w terminie nawet po wezwaniu do należytego wykonania zobowiązania, Zamawiający może żądać odpowiedniego obniżenia ceny lub odstąpić od Umowy, w całości lub w części, z zachowaniem prawa do naliczenia kar umownych, oraz żądać naprawienia szkody powstałej wskutek istnienia wady.
7. Niezależnie od uprawnień przysługujących Zamawiającemu z tytułu udzielonej gwarancji, Zamawiającemu przysługiwać będą uprawnienia z tytułu rękojmi za wady Towarów.

§ 7

Kary umowne

1. Zamawiającemu przysługuje prawo do naliczenia kar umownych:
 - 1) w przypadku niewykonania Umowy przez Wykonawcę, z przyczyn leżących po jego stronie – w wysokości 10% łącznej ceny umownej brutto, o której mowa w § 5 ust. 1 Umowy;
 - 2) za opóźnienie w wykonaniu przedmiotu Umowy – w wysokości 0,5% łącznej ceny umownej brutto, o której mowa w § 5 ust. 1 Umowy – za każdy rozpoczęty dzień opóźnienia;
 - 3) za opóźnienie w usunięciu wad stwierdzonych w okresie gwarancji – w wysokości 0,5% łącznej ceny umownej brutto, o której mowa w § 5 ust. 1 Umowy - za każdy rozpoczęty dzień opóźnienia;
 - 4) w przypadku odstąpienia od Umowy przez Zamawiającego, z przyczyn leżących po stronie Wykonawcy - w wysokości 10% łącznej ceny umownej brutto, o której mowa w § 5 ust. 1 Umowy.
2. Zapłata kary umownej nie zwalnia Wykonawcy z obowiązku wykonania przedmiotu Umowy, ani też z jakichkolwiek innych obowiązków wynikających z Umowy, za wyjątkiem przypadku określonego w ust. 1



- pkt 1 i 4 powyżej.
3. Termin płatności kary umownej wynosi 30 dni kalendarzowych od dnia otrzymania przez Wykonawcę wezwania do zapłaty.
 4. Zapłata kary umownej może nastąpić przez potrącenie kwoty kary umownej z kwoty należnej Wykonawcy ceny. W takim przypadku ust. 3 nie ma zastosowania.
 5. Wykonawca nie będzie ponosić odpowiedzialności za niewykonanie lub nienależyte wykonanie zobowiązań wynikających z Umowy, opóźnienia lub nieprzewidziane koszty, w takiej części, w jakiej wystąpią z wyłącznej winy Zamawiającego.
 6. Zamawiający może dochodzić odszkodowania przenoszącego wysokość kary umownej na zasadach ogólnych.

§ 8

Odstąpienie od Umowy

Zamawiający może odstąpić od Umowy:

- 1) w przypadku stwierdzenia, że Wykonawca nie wykonuje lub nienależyte wykonuje Umowę i pomimo pisemnego wezwania do właściwego wykonania i wyznaczenia dodatkowego 5-dniowego terminu nie usunął wskazanych pisemnie naruszeń.
Odstąpienie od Umowy z przyczyn przywołanych w zdaniu poprzednim może nastąpić w terminie 30 dni od bezskutecznego upływu terminu 5 dni, wskazanego powyżej;
- 2) w przypadku wystąpienia istotnej zmiany okoliczności powodującej, iż wykonanie Umowy nie leży w interesie publicznym, czego nie można było przewidzieć w chwili zawarcia Umowy, lub dalsze wykonywanie Umowy może zagrozić istotnemu interesowi bezpieczeństwa państwa lub bezpieczeństwu publicznemu. Zamawiający może odstąpić od Umowy w terminie 30 dni od powzięcia wiadomości o tych okolicznościach.
- 3) w przypadku niewystawienia faktury VAT najpóźniej w dniu 29 grudnia 2017 r. lub niedostarczenia Zamawiającemu faktury VAT najpóźniej do dnia 5 stycznia 2018 r.

§ 9

Kontakt Stron

1. Zamawiający oświadcza, że upoważnioną przez niego osobą do kontaktu z Wykonawcą jest:
p., tel., e-mail: (sprawy techniczne) oraz p., tel., e-mail: (sprawy handlowe).
2. Wykonawca oświadcza, że upoważnioną przez niego osobą do kontaktu z Zamawiającym jest p., tel., e-mail:
3. Strony oświadczają, iż osoby, o których mowa w ust. 1 i 2 niniejszego paragrafu, są upoważnione przez Strony do dokonywania czynności związanych z realizacją Umowy, nie są natomiast uprawnione do zmiany Umowy. Zmiana lub uzupełnienie wykazu osób do kontaktu nie stanowi zmiany Umowy i wymaga jedynie pisemnego oświadczenia złożonego drugiej Stronie.

§ 10

Siła wyższa

1. Strony nie odpowiadają za niewykonanie lub nienależyte wykonanie Umowy, jeżeli jest to spowodowane siłą wyższą, na którą Strony nie mają wpływu.
2. W rozumieniu Umowy za przypadek siły wyższej uważa się sytuację, w której wykonanie zobowiązania Strony stało się niemożliwe wskutek zdarzeń zewnętrznych, nadzwyczajnych, niemożliwych do przewidzenia i którym nie dało się zapobiec, w szczególności: strajki, zamieszki, wojnę, powódź, huragan.
3. W przypadku zaistnienia siły wyższej terminy określone w Umowie zostaną przedłużone o czas działania siły wyższej, a Wykonawca zobowiązany jest poinformować Zamawiającego w formie pisemnej o wystąpieniu siły wyższej nie później niż w terminie trzech dni od momentu wystąpienia takiego zdarzenia, pod rygorem niedopuszczalności powoływania się na tę okoliczność. Jeżeli siła wyższa uniemożliwi poinformowanie drugiej Strony o jej zaistnieniu wówczas termin trzech dni rozpocznie swój bieg od chwili, gdy powiadomienie stało się możliwe.
4. Jeżeli okres działania siły wyższej trwa dłużej niż jeden miesiąc, Strony mają prawo odstąpić od dalszej realizacji Umowy, bez jakichkolwiek konsekwencji, w tym kar i odszkodowań, po uprzednim pisemnym powiadomieniu, w terminie do 30 dni od dnia otrzymania powiadomienia przez daną Stronę.



§ 11

Poufność

1. Umowa jest jawna i może podlegać udostępnieniu na zasadach określonych w przepisach o dostępie do informacji publicznej (art. 139 ust. 3 ustawy Pzp). Z zastrzeżeniem tego wymogu Strony zobowiązują się do przestrzegania przy realizacji Umowy wszystkich postanowień zawartych w obowiązujących przepisach prawnych związanych z ochroną danych osobowych, a także z ochroną informacji niejawnych oraz ochroną tajemnicy przedsiębiorstwa. Obowiązek ten nie dotyczy informacji powszechnie znanych oraz udostępniania informacji na podstawie bezwzględnie obowiązujących przepisów prawa, a w szczególności na żądanie sądu, prokuratury, organów podatkowych lub organów kontrolnych.
2. Nie będą uznawane za informacje chronione, informacje które:
 - 1) staną się informacją publiczną w okolicznościach niebędących wynikiem czynu bezprawnego, lub
 - 2) są już znane Stronom, o czym świadczą wiarygodne dowody, lub
 - 3) są zatwierdzone do rozpowszechnienia na podstawie uprzedniej pisemnej zgody Stron, lub
 - 4) zostaną przekazane Stronom przez osobę fizyczną lub prawną niebędącą stroną Umowy zgodnie z prawem, bez ograniczeń i nie naruszając postanowień Umowy.
3. Każda ze Stron winna dotożyć należytej staranności, aby zapobiec ujawnieniu lub korzystaniu przez osoby trzecie z informacji chronionych drugiej Strony. Każda ze Stron zobowiązuje się zapewnić dostęp do informacji chronionych wyłącznie tym pracownikom lub współpracownikom Strony, którym informacje te są niezbędne dla wykonania czynności na rzecz drugiej Strony, i którzy wykonują obowiązki wynikające z Umowy.
4. W przypadku naruszenia powyżej opisanych zobowiązań dotyczących poufności danych druga Strona będzie miała prawo do żądania natychmiastowego zaniechania naruszeń i usunięcia ich skutków. Wezwanie do zaniechania naruszeń i usunięcia skutków winno być wysłane drugiej Stronie w formie pisemnej.
5. Strona, która dopuściła się naruszeń, zobowiązana będzie naprawić szkodę na zasadach ogólnych.
6. Wykonawca zobowiązuje się do zachowania w tajemnicy wszelkich niepodlegających upublicznieniu informacji dotyczących Zamawiającego i jego działalności, które zostaną powzięte przez Wykonawcę w trakcie lub przy okazji realizacji Umowy.
7. Wykonawca zobowiązuje się do zachowania poufności uzyskanych od Zamawiającego danych osobowych i Wykonawca nie jest uprawniony do wykorzystywania tych danych osobowych w celach innych niż wyłącznie w celu wykonywania Umowy.

§ 12

Zmiany umowy

1. Wszelkie zmiany Umowy dokonywane w przypadkach przewidzianych w art. 144 ust. 1 pkt 2-6 ustawy Pzp oraz w okolicznościach przewidzianych w Umowie, wymagają formy pisemnej pod rygorem nieważności.
2. Przewidziana w ust. 1 powyżej możliwość dokonania zmian postanowień Umowy obejmuje w szczególności możliwość zmiany Umowy (w tym sposób wykonania Umowy, termin wykonania Umowy lub cena umowna), w zakresie wynikającym ze skutków zmian lub zaistnienia okoliczności w następujących sytuacjach:
 - 1) zmiany w obowiązujących przepisach prawa lub wejście w życie nowych przepisów prawa w zakresie przedmiotu Umowy;
 - 2) zmiany w innych, powiązanych z przedmiotem Umowy przedsięwzięciach realizowanych lub przewidzianych do realizacji przez Zamawiającego, których to zmian nie można było przewidzieć w chwili zawarcia Umowy, wpływających na zakres, sposób lub terminy realizacji przedmiotu Umowy;
 - 3) zmiany w organizacji Zamawiającego, wpływającej na zakres, sposób lub terminy realizacji przedmiotu Umowy;
 - 4) zmiany podejścia do realizacji wymagań opisanych w SIWZ, jeżeli taka zmiana wynika z nieprzewidzianych i niezależnych od Zamawiającego lub Wykonawcy okoliczności, które wystąpiły w trakcie realizacji przedmiotu Umowy oraz zmiana ta nie powoduje ograniczenia korzyści Zamawiającego;
 - 5) zaistnienie innej okoliczności prawnej, ekonomicznej lub technicznej, skutkującej niemożliwością wykonania lub należytego wykonania przedmiotu Umowy;
 - 6) wystąpienie okoliczności siły wyższej, o której mowa w § 10 Umowy;
 - 7) wystąpienie okoliczności, których Zamawiający, działając z należyłą starannością, nie mógł przewidzieć, przy czym wartość zmiany nie może przekroczyć 50% łącznej ceny brutto Wykonawcy, o której mowa w



§ 5 ust. 1 Umowy;

- 8) zastąpienie Wykonawcy nowym wykonawcą, w szczególności w wyniku połączenia, podziału, przekształcenia, upadłości, restrukturyzacji lub nabycia Wykonawcy lub jego przedsiębiorstwa, o ile nowy wykonawca będzie spełniał warunki udziału w postępowaniu, nie będą zachodzić wobec niego podstawy wykluczenia oraz nie pociągnie to za sobą innych istotnych zmian Umowy;
- 9) jeżeli zmiany, niezależnie od ich wartości, nie są istotne w rozumieniu art. 144 ust. 1e ustawy Pzp;
- 10) jeżeli łączna wartość zmian jest mniejsza od 10% łącznej ceny brutto Wykonawcy, o której mowa w § 5 ust. 1 Umowy;
- 11) wyniknięcie rozbieżności lub niejasności w rozumieniu pojęć użytych w Umowie, których nie można usunąć w inny sposób, a zmiana będzie umożliwiać usunięcie rozbieżności i doprecyzowanie Umowy w celu jednoznacznej interpretacji jej zapisów przez Strony.

§ 13

Inne postanowienia

1. W sprawach nieuregulowanych Umową mają zastosowanie powszechnie obowiązujące przepisy prawa w szczególności ustawy Kodeks cywilny i ustawy Pzp.
2. Strony będą dążyły do polubownego rozstrzygnięcia sporów, wynikłych w związku z realizacją Umowy. Spory, których nie uda się rozstrzygnąć polubownie, Strony będą mogły poddać pod rozstrzygnięcie sądu powszechnego właściwego dla siedziby Zamawiającego.
3. W przypadku zaistnienia sprzeczności pomiędzy treścią Załączników do Umowy i treścią Umowy wiążące dla Stron pozostają postanowienia Umowy.
4. Umowę sporządzono w dwóch jednobrzmiących egzemplarzach, po jednym egzemplarzu dla każdej ze Stron.
5. Integralną część Umowy stanowią:
 - 1) SIWZ;
 - 2) Załącznik nr 1 – oferta Wykonawcy z dnia r.;
 - 3) Załącznik nr 2 – Protokół Odbioru (wzór).

Zamawiający

Wykonawca



-WZÓR-

Załącznik nr 2
do Umowy nr/AP/PS/2017

PROTOKÓŁ ODBIORU

Towarów dostarczonych w ramach Umowy nr/AP/PS/2017 zawartej pomiędzy Instytutem Meteorologii i Gospodarki Wodnej – Państwowym Instytutem Badawczym (Zamawiającym)

a

..... (Wykonawcą)

1. Przedstawiciele Stron:

ze strony Zamawiającego: _____

ze strony Wykonawcy: _____

2. Strony Umowy zgodnie potwierdzają dostarczenie przez Wykonawcę 2 kompletów optycznej sondy termiczno-tlenowej do pomiarów na jeziorach, zgodnie z § 1 ust. 1 i 2 Umowy nr/AP/PS/2017.

3. Termin wykonania przedmiotu Umowy:

- wg Umowy: 29 grudnia 2017 r.

- faktyczny:

4. Przedstawiciele Stron ustalają, że przedmiot Umowy został wykonany zarówno pod względem ilościowym jak i jakościowym w sposób należyty, nie budzący żadnych zastrzeżeń, zgodnie z Umową.

5. Uwagi dotyczące realizacji przedmiotu Umowy / usterki stwierdzone podczas odbioru:

.....

.....

6. Protokół sporządzono w dwóch jednobrzmiących egzemplarzach, po jednym dla każdej ze Stron.

Zamawiający

Wykonawca



UMOWA nr/AP/PS/2017

zawarta w dniu w Warszawie pomiędzy:

Instytutem Meteorologii i Gospodarki Wodnej – Państwowym Instytutem Badawczym z siedzibą w Warszawie (kod pocztowy 01-673), ul. Podleśna 61, wpisanym do Rejestru Przedsiębiorców Krajowego Rejestru Sądowego przez Sąd Rejonowy dla m. st. Warszawy w Warszawie, XIII Wydział Gospodarczy Krajowego Rejestru Sądowego pod numerem: 0000062756, NIP: 525-000-88-09, REGON: 000080507, zwanym dalej „**Zamawiającym**”, reprezentowanym przez:

.....
.....

a

(w przypadku spółek)

..... z siedzibą w (kod pocztowy-.....), ul., wpisaną do Rejestru Przedsiębiorców Krajowego Rejestru Sądowego przez Sąd Wydział Gospodarczy Krajowego Rejestru Sądowego pod numerem :, NIP:, REGON:, kapitał zakładowy w wysokości: zł (należy podać w przypadku spółek kapitałowych) opłacony w całości/w części (dotyczy spółek akcyjnych), zwaną dalej „**Wykonawcą**”, reprezentowaną przez:

.....
.....

(w przypadku osób prowadzących działalność gospodarczą)

..... przedsiębiorcą prowadzącym działalność gospodarczą pod firmą z siedzibą w (kod pocztowy-.....), ul., wpisanym do Centralnej Ewidencji i Informacji o Działalności Gospodarczej RP, prowadzonej przez Ministra Rozwoju, NIP:, REGON:, zwanym/ą dalej „**Wykonawcą**”,

zwanymi dalej „**Stronami**” lub „**Stroną**” niniejszej umowy, zwanej dalej „**Umową**”.

Umowa, została zawarta w wyniku przeprowadzonego postępowania o udzielenie zamówienia publicznego w trybie przetargu nieograniczonego, zgodnie z ustawą z dnia 29 stycznia 2004 r. Prawo zamówień publicznych (tekst jednolity Dz. U. z 2017 r., poz. 1579.; dalej „Pzp”), numer postępowania

§ 1

Przedmiot Umowy

1. Zamawiający kupuje, a Wykonawca sprzedaje 220 sztuk termometrów meteorologicznych minimalnych, zgodnych z normą BN-76/5531-08 (dalej „Termometry”) na potrzeby Państwowej Służby Hydrologiczno-Meteorologicznej, zgodnie ze Opisem Przedmiotu Zamówienia, stanowiącym Załącznik nr do Specyfikacji Istotnych Warunków Zamówienia (dalej „SIWZ”) oraz ofertą Wykonawcy z dnia, stanowiącą Załącznik nr 1 do Umowy.
2. Wykonawca dostarczy Termometry wraz z wymaganymi prawem certyfikatami lub innymi dokumentami potwierdzającymi dopuszczenie Termometrów do użytku.



§ 2

Warunki i termin dostarczenia

1. Wykonawca zobowiązuje się do dostarczenia Termometrów **do dnia 29 grudnia 2017 r.**
2. Wykonawca dostarczy Termometry na własny koszt, ryzyko i własnym staraniem do Instytutu Meteorologii i Gospodarki Wodnej – Państwowego Instytutu Badawczego, w dniach roboczych (tj. od poniedziałku do piątku z wyłączeniem dni ustawowo wolnych od pracy), w godzinach pracy Zamawiającego, tj. 08:00-15:00, po uprzednim uzgodnieniu dnia i godziny dostarczenia z p., tel., e-mail:
3. Dokumentem potwierdzającym dostarczenie Termometrów będzie Protokół Odbioru sporządzony przez Wykonawcę, zgodnie ze wzorem stanowiącym Załącznik nr 2 do Umowy, podpisany przez przedstawicieli obu Stron.
4. Przez termin wykonania Umowy rozumie się dzień podpisania przez Strony Protokołu Odbioru, o którym mowa w ust. 3 powyżej. Jeżeli dzień podpisania Protokołu Odbioru jest inny niż dzień faktycznego wydania przez Wykonawcę Zamawiającemu przedmiotu Umowy, a Protokół Odbioru został podpisany bez zastrzeżeń, wówczas przez termin wykonania Umowy rozumie się dzień wydania przez Wykonawcę Zamawiającemu przedmiotu Umowy.
5. Termin wykonania Umowy może zostać przedłużony o okres działania siły wyższej, zdefiniowanej w § 10 Umowy.
6. Wykonawca zapewni opakowanie Termometrów konieczne, by zapobiec ich zniszczeniu lub obniżeniu ich jakości lub kompletności podczas transportu do miejsca przeznaczenia, zgodnie z postanowieniami Umowy.
7. Jeżeli Termometry nie będą spełniały wymagań Umowy lub będą miały wady, Zamawiający będzie uprawniony do odmowy ich przyjęcia, a Wykonawca na własny koszt i ryzyko zobowiązuje się do wymiany odrzuconych przez Zamawiającego Termometrów na Termometry wolne od wad i spełniające wymagania Umowy.

§ 3

Obowiązki Wykonawcy

Wykonawca zobowiązuje się do realizacji Umowy terminowo i z zachowaniem należytej staranności, zgodnie z obowiązującymi zasadami najlepszej praktyki zawodowej oraz obowiązującymi przepisami prawa i postanowieniami Umowy, przy uwzględnieniu profesjonalnego charakteru prowadzonej przez siebie działalności.

§ 4

Obowiązki Zamawiającego

1. Zamawiający zobowiązany jest do udostępnienia posiadanych informacji, w zakresie niezbędnym dla prawidłowej realizacji przedmiotu Umowy.
2. Zamawiający zapewni niezbędną współpracę swoich pracowników z przedstawicielami Wykonawcy w okresie realizacji przedmiotu Umowy.
3. Zamawiający zobowiązuje się do niezwłocznego ustosunkowywania się do ewentualnych problemów lub wątpliwości zgłaszanych przez Wykonawcę.
4. Zamawiający zobowiązuje się do odebrania należycie wykonanego przedmiotu Umowy, zapłaty ceny należnej Wykonawcy i współdziałania ze Wykonawcą w zakresie określonym w Umowie.

§ 5

Cena i warunki płatności

1. Za wykonanie przedmiotu Umowy określonego w § 1 ust. 1 Umowy, Zamawiający zapłaci Wykonawcy **łącną cenę umowną w kwocie zł netto (słownie: złotych) plus podatek od towarów i usług w kwocie zł (słownie: złotych), co daje zł brutto (słownie: złotych), po zł netto (słownie: złotych) plus podatek od towarów i usług w kwocie zł (słownie: złotych), co daje zł brutto (słownie: złotych) za jedną sztukę.**
Cena ta uwzględnia wszystkie koszty i opłaty ponoszone w związku z należytyym wykonaniem Umowy w terminie wskazanym w Umowie, łącznie z kosztami dostarczenia Termometrów do miejsca wskazanego w § 2 ust. 2 Umowy i ubezpieczeniem Termometrów na czas transportu.
2. Cena, o której mowa w ust. 1, zapłacona zostanie przez Zamawiającego na podstawie prawidłowo



wystawionej faktury po dostarczeniu Termometrów i podpisaniu Protokołu Odbioru, o którym mowa w § 2 ust. 3 Umowy, w terminie 30 dni kalendarzowych od dnia otrzymania prawidłowo wystawionej faktury, przelewem na rachunek bankowy Wykonawcy wskazany na fakturze. Doręczenie błędnie wystawionej faktury powoduje, że termin zapłaty nie biegnie do czasu doręczenia prawidłowo wystawionej faktury. Przez dzień zapłaty ceny rozumie się dzień obciążenia rachunku bankowego Zamawiającego.

3. Ze względu na konieczność rozliczenia przez Zamawiającego zakupów w 2017 r. Wykonawca wystawi fakturę najpóźniej w dniu 29 grudnia 2017 r. i dostarczy ją Zamawiającemu w nieprzekraczalnym terminie do dnia 5 stycznia 2018 r., pod rygorem odstąpienia od Umowy z winy Wykonawcy.

§ 6

Gwarancja i rękojmia

1. Wykonawca gwarantuje, że Termometry dostarczone na mocy Umowy są nowe, nieużywane, należą do grupy aktualnych lub ostatnich modeli, z wyjątkiem przypadków, w których Umowa określa inaczej. Ponadto, Wykonawca gwarantuje, że Termometry dostarczone na podstawie Umowy są wolne od wad prawnych oraz od wad fizycznych, produkcyjnych, bądź wynikających z jakiegokolwiek działania, lub zaniechania Wykonawcy lub innych osób.
2. Wykonawca udziela Zamawiającemumiesięcznej (zgodnie z ofertą Wykonawcy) gwarancji na Termometry. Bieg terminu gwarancji rozpoczyna się od dnia podpisania Protokołu Odbioru, o którym mowa w § 2 ust. 3 Umowy.
3. Wykonawca zobowiązuje się w terminie 14 dni kalendarzowych od dnia otrzymania pisemnego zgłoszenia roszczenia gwarancyjnego od Zamawiającego, na własny koszt i ryzyko naprawić lub wymienić wadliwe Termometry, bądź ich części, na nowe. Odbiór wadliwych Termometrów i dostawa Termometrów po usunięciu wady będzie się odbywał na koszt i staraniem Wykonawcy.
4. W przypadku, gdy w wykonaniu obowiązków gwarancyjnych Wykonawca, zamiast wadliwych Termometrów, dostarczy Termometry wolne od wad, termin gwarancji na te Termometry, określony w ust. 2 powyżej, biegnie na nowo od chwili dostarczenia Termometrów wolnych od wad. W innych przypadkach termin gwarancji ulega przedłużeniu o czas, w ciągu którego, na skutek wad, Zamawiający nie mógł korzystać z Termometrów.
5. W przypadku, gdy Wykonawca nie usunie wad w terminie określonym w ust. 3 powyżej, Zamawiający ma prawo wezwać Wykonawcę do należytego wykonania zobowiązania w dodatkowym terminie 3 dni roboczych od otrzymania wezwania, a po bezskutecznym upływie tego terminu zastosowanie ma ust. 6 poniżej.
6. W przypadku, gdy wady nie dadzą się usunąć lub Wykonawca nie usunie wad w terminie nawet po wezwaniu do należytego wykonania zobowiązania, Zamawiający może żądać odpowiedniego obniżenia ceny lub odstąpić od Umowy, w całości lub w części, z zachowaniem prawa do naliczenia kar umownych, oraz żądać naprawienia szkody powstałej wskutek istnienia wady.
7. Niezależnie od uprawnień przysługujących Zamawiającemu z tytułu udzielonej gwarancji, Zamawiającemu przysługiwać będą uprawnienia z tytułu rękojmi za wady Termometrów.

§ 7

Kary umowne

1. Zamawiającemu przysługuje prawo do naliczenia kar umownych:
 - 1) w przypadku niewykonania Umowy przez Wykonawcę, z przyczyn leżących po jego stronie – w wysokości 10% łącznej ceny umownej brutto, o której mowa w § 5 ust. 1 Umowy;
 - 2) za opóźnienie w wykonaniu przedmiotu Umowy – w wysokości 0,5% łącznej ceny umownej brutto, o której mowa w § 5 ust. 1 Umowy – za każdy rozpoczęty dzień opóźnienia;
 - 3) za opóźnienie w usunięciu wad stwierdzonych w okresie gwarancji – w wysokości 0,5% łącznej ceny umownej brutto, o której mowa w § 5 ust. 1 Umowy - za każdy rozpoczęty dzień opóźnienia;
 - 4) w przypadku odstąpienia od Umowy przez Zamawiającego, z przyczyn leżących po stronie Wykonawcy - w wysokości 10% łącznej ceny umownej brutto, o której mowa w § 5 ust. 1 Umowy.
2. Zapłata kary umownej nie zwalnia Wykonawcy z obowiązku wykonania przedmiotu Umowy, ani też z jakichkolwiek innych obowiązków wynikających z Umowy, za wyjątkiem przypadku określonego w ust. 1 pkt 1 i 4 powyżej.
3. Termin płatności kary umownej wynosi 30 dni kalendarzowych od dnia otrzymania przez Wykonawcę wezwania do zapłaty.
4. Zapłata kary umownej może nastąpić przez potrącenie kwoty kary umownej z kwoty należnej Wykonawcy



- ceny. W takim przypadku ust. 3 nie ma zastosowania.
- Wykonawca nie będzie ponosić odpowiedzialności za niewykonanie lub nienależyte wykonanie zobowiązań wynikających z Umowy, opóźnienia lub nieprzewidziane koszty, w takiej części, w jakiej wystąpią z wyłącznej winy Zamawiającego.
 - Zamawiający może dochodzić odszkodowania przenoszącego wysokość kary umownej na zasadach ogólnych.

§ 8

Odstąpienie od Umowy

Zamawiający może odstąpić od Umowy:

- w przypadku stwierdzenia, że Wykonawca nie wykonuje lub nienależyte wykonuje Umowę i pomimo pisemnego wezwania do właściwego wykonania i wyznaczenia dodatkowego 5-dniowego terminu nie usunął wskazanych pisemnie naruszeń.
Odstąpienie od Umowy z przyczyn przywołanych w zdaniu poprzednim może nastąpić w terminie 30 dni od bezskutecznego upływu terminu 5 dni, wskazanego powyżej;
- w przypadku wystąpienia istotnej zmiany okoliczności powodującej, iż wykonanie Umowy nie leży w interesie publicznym, czego nie można było przewidzieć w chwili zawarcia Umowy, lub dalsze wykonywanie Umowy może zagrozić istotnemu interesowi bezpieczeństwa państwa lub bezpieczeństwu publicznemu. Zamawiający może odstąpić od Umowy w terminie 30 dni od powzięcia wiadomości o tych okolicznościach.
- w przypadku niewystawienia faktury VAT najpóźniej w dniu 29 grudnia 2017 r. lub niedostarczenia Zamawiającemu faktury VAT najpóźniej do dnia 5 stycznia 2018 r.

§ 9

Kontakt Stron

- Zamawiający oświadcza, że upoważnioną przez niego osobą do kontaktu z Wykonawcą jest:
p., tel., e-mail: (sprawy techniczne) oraz p., tel., e-mail: (sprawy handlowe).
- Wykonawca oświadcza, że upoważnioną przez niego osobą do kontaktu z Zamawiającym jest p., tel., e-mail:
- Strony oświadczają, iż osoby, o których mowa w ust. 1 i 2 niniejszego paragrafu, są upoważnione przez Strony do dokonywania czynności związanych z realizacją Umowy, nie są natomiast uprawnione do zmiany Umowy. Zmiana lub uzupełnienie wykazu osób do kontaktu nie stanowi zmiany Umowy i wymaga jedynie pisemnego oświadczenia złożonego drugiej Stronie.

§ 10

Siła wyższa

- Strony nie odpowiadają za niewykonanie lub nienależyte wykonanie Umowy, jeżeli jest to spowodowane siłą wyższą, na którą Strony nie mają wpływu.
- W rozumieniu Umowy za przypadek siły wyższej uważa się sytuację, w której wykonanie zobowiązania Strony stało się niemożliwe wskutek zdarzeń zewnętrznych, nadzwyczajnych, niemożliwych do przewidzenia i którym nie dało się zapobiec, w szczególności: strajki, zamieszki, wojnę, powódź, huragan.
- W przypadku zaistnienia siły wyższej terminy określone w Umowie zostaną przedłużone o czas działania siły wyższej, a Wykonawca zobowiązany jest poinformować Zamawiającego w formie pisemnej o wystąpieniu siły wyższej nie później niż w terminie trzech dni od momentu wystąpienia takiego zdarzenia, pod rygorem niedopuszczalności powoływania się na tę okoliczność. Jeżeli siła wyższa uniemożliwi poinformowanie drugiej Strony o jej zaistnieniu wówczas termin trzech dni rozpocznie swój bieg od chwili, gdy powiadomienie stało się możliwe.
- Jeżeli okres działania siły wyższej trwa dłużej niż jeden miesiąc, Strony mają prawo odstąpić od dalszej realizacji Umowy, bez jakichkolwiek konsekwencji, w tym kar i odszkodowań, po uprzednim pisemnym powiadomieniu, w terminie do 30 dni od dnia otrzymania powiadomienia przez daną Stronę.

§ 11

Poufność

- Umowa jest jawna i może podlegać udostępnieniu na zasadach określonych w przepisach o dostępie do informacji publicznej (art. 139 ust. 3 ustawy Pzp). Z zastrzeżeniem tego wymogu Strony zobowiążą się do przestrzegania przy realizacji Umowy wszystkich postanowień zawartych w obowiązujących przepisach



prawnych związanych z ochroną danych osobowych, a także z ochroną informacji niejawnych oraz ochroną tajemnicy przedsiębiorstwa. Obowiązek ten nie dotyczy informacji powszechnie znanych oraz udostępniania informacji na podstawie bezwzględnie obowiązujących przepisów prawa, a w szczególności na żądanie sądu, prokuratury, organów podatkowych lub organów kontrolnych.

2. Nie będą uznawane za informacje chronione, informacje które:
 - 1) staną się informacją publiczną w okolicznościach niebędących wynikiem czynu bezprawnego, lub
 - 2) są już znane Stronom, o czym świadczą wiarygodne dowody, lub
 - 3) są zatwierdzone do rozpowszechnienia na podstawie uprzedniej pisemnej zgody Stron, lub
 - 4) zostaną przekazane Stronom przez osobę fizyczną lub prawną niebędącą stroną Umowy zgodnie z prawem, bez ograniczeń i nie naruszając postanowień Umowy.
3. Każda ze Stron winna dołożyć należytej staranności, aby zapobiec ujawnieniu lub korzystaniu przez osoby trzecie z informacji chronionych wyłącznie tym pracownikom lub współpracownikom Strony, którym informacje te są niezbędne dla wykonania czynności na rzecz drugiej Strony, i którzy wykonują obowiązki wynikające z Umowy.
4. W przypadku naruszenia powyżej opisanych zobowiązań dotyczących poufności danych druga Strona będzie miała prawo do żądania natychmiastowego zaniechania naruszeń i usunięcia ich skutków. Wezwanie do zaniechania naruszeń i usunięcia skutków winno być wysłane drugiej Stronie w formie pisemnej.
5. Strona, która dopuściła się naruszeń, zobowiązana będzie naprawić szkodę na zasadach ogólnych.
6. Wykonawca zobowiązuje się do zachowania w tajemnicy wszelkich niepodlegających upublicznieniu informacji dotyczących Zamawiającego i jego działalności, które zostaną powzięte przez Wykonawcę w trakcie lub przy okazji realizacji Umowy.
7. Wykonawca zobowiązuje się do zachowania poufności uzyskanych od Zamawiającego danych osobowych i Wykonawca nie jest uprawniony do wykorzystywania tych danych osobowych w celach innych niż wyłącznie w celu wykonywania Umowy.

§ 12

Zmiany umowy

1. Wszelkie zmiany Umowy dokonywane w przypadkach przewidzianych w art. 144 ust. 1 pkt 2-6 ustawy Pzp oraz w okolicznościach przewidzianych w Umowie, wymagają formy pisemnej pod rygorem nieważności.
2. Przewidziana w ust. 1 powyżej możliwość dokonania zmian postanowień Umowy obejmuje w szczególności możliwość zmiany Umowy (w tym sposób wykonania Umowy, termin wykonania Umowy lub cena umowna), w zakresie wynikającym ze skutków zmian lub zaistnienia okoliczności w następujących sytuacjach:
 - 1) zmiany w obowiązujących przepisach prawa lub wejście w życie nowych przepisów prawa w zakresie przedmiotu Umowy;
 - 2) zmiany w innych, powiązanych z przedmiotem Umowy przedsięwzięciach realizowanych lub przewidzianych do realizacji przez Zamawiającego, których to zmian nie można było przewidzieć w chwili zawarcia Umowy, wpływających na zakres, sposób lub terminy realizacji przedmiotu Umowy;
 - 3) zmiany w organizacji Zamawiającego, wpływającej na zakres, sposób lub terminy realizacji przedmiotu Umowy;
 - 4) zmiany podejścia do realizacji wymagań opisanych w SIWZ, jeżeli taka zmiana wynika z nieprzewidzianych i niezależnych od Zamawiającego lub Wykonawcy okoliczności, które wystąpiły w trakcie realizacji przedmiotu Umowy oraz zmiana ta nie powoduje ograniczenia korzyści Zamawiającego;
 - 5) zaistnienie innej okoliczności prawnej, ekonomicznej lub technicznej, skutkującej niemożliwością wykonania lub należytego wykonania przedmiotu Umowy;
 - 6) wystąpienie okoliczności siły wyższej, o której mowa w § 10 Umowy;
 - 7) wystąpienie okoliczności, których Zamawiający, działając z należytą starannością, nie mógł przewidzieć, przy czym wartość zmiany nie może przekroczyć 50% łącznej ceny brutto Wykonawcy, o której mowa w § 5 ust. 1 Umowy;
 - 8) zastąpienie Wykonawcy nowym wykonawcą, w szczególności w wyniku połączenia, podziału, przekształcenia, upadłości, restrukturyzacji lub nabycia Wykonawcy lub jego przedsiębiorstwa, o ile nowy wykonawca będzie spełniał warunki udziału w postępowaniu, nie będą zachodzić wobec niego podstawy wykluczenia oraz nie pociągnie to za sobą innych istotnych zmian Umowy;
 - 9) jeżeli zmiany, niezależnie od ich wartości, nie są istotne w rozumieniu art. 144 ust. 1e ustawy Pzp;



- 10) jeżeli łączna wartość zmian jest mniejsza od 10% łącznej ceny brutto Wykonawcy, o której mowa w § 5 ust. 1 Umowy;
- 11) wyniknięcie rozbieżności lub niejasności w rozumieniu pojęć użytych w Umowie, których nie można usunąć w inny sposób, a zmiana będzie umożliwiać usunięcie rozbieżności i doprecyzowanie Umowy w celu jednoznacznej interpretacji jej zapisów przez Strony.

§ 13

Inne postanowienia

1. W sprawach nieuregulowanych Umową mają zastosowanie powszechnie obowiązujące przepisy prawa w szczególności ustawy Kodeks cywilny i ustawy Pzp.
2. Strony będą dążyły do polubownego rozstrzygnięcia sporów, wynikłych w związku z realizacją Umowy. Spory, których nie uda się rozstrzygnąć polubownie, Strony będą mogły poddać pod rozstrzygnięcie sądu powszechnego właściwego dla siedziby Zamawiającego.
3. W przypadku zaistnienia sprzeczności pomiędzy treścią Załączników do Umowy i treścią Umowy wiążące dla Stron pozostają postanowienia Umowy.
4. Umowę sporządzono w dwóch jednobrzmiących egzemplarzach, po jednym egzemplarzu dla każdej ze Stron.
5. Integralną część Umowy stanowią:
 - 1) SIWZ;
 - 2) Załącznik nr 1 – oferta Wykonawcy z dnia r.;
 - 4) Załącznik nr 2 – Protokół Odbioru (wzór).

Zamawiający

Wykonawca



-WZÓR-

Załącznik nr 2
do Umowy nr/AP/PS/2017

PROTOKÓŁ ODBIORU

Termometrów dostarczonych w ramach Umowy nr/AP/PS/2017 zawartej pomiędzy
Instytutem Meteorologii i Gospodarki Wodnej – Państwowym Instytutem Badawczym
(Zamawiającym)

a

..... (Wykonawcą)

1. Przedstawiciele Stron:

ze strony Zamawiającego: _____

ze strony Wykonawcy: _____

2. Strony Umowy zgodnie potwierdzają dostarczenie przez Wykonawcę 220 sztuk termometrów meteorologicznych minimalnych, zgodnych z normą BN-76/5531-08, zgodnie z § 1 ust. 1 Umowy nr/AP/PS/2017.

3. Termin wykonania przedmiotu Umowy:

- wg Umowy: 29 grudnia 2017 r.

- faktyczny:

4. Przedstawiciele Stron ustalają, że przedmiot Umowy został wykonany zarówno pod względem ilościowym jak i jakościowym w sposób należyty, nie budzący żadnych zastrzeżeń, zgodnie z Umową.

5. Uwagi dotyczące realizacji przedmiotu Umowy / usterki stwierdzone podczas odbioru:

.....

.....

6. Protokół sporządzono w dwóch jednobrzmiących egzemplarzach, po jednym dla każdej ze Stron.

Zamawiający

Wykonawca



Gdzie, osoba do kontaktu	Ilość
Białystok, ul. Ciołkowskiego 2/3 p. Barbara Ziniewicz 503-185-170	36
Katowice, Bratków 10 p. Piotr Kubiciel 503-199-065	30
Słupsk, Młyńska 1a p. Sebastian Knetki 503-199-049	20
Warszawa, ul. Podleśna 61, p. Jacek Jaroszewski 503-122-177	64
Kraków, ul. Piotra Borowego 14, p. Jerzy Adamczyk 503-112-133	20
Poznań, ul. Dąbrowskiego 174/176 p.Katarzyna Burdyńska tel: 781-774-111	50
Razem	220



Załącznik nr 7 do SIWZ
Wzór gwarancji zwrotu przedpłaty

Gwarant:

reprezentowany przez:

1. _____
(imię i nazwisko oraz funkcja reprezentującego Gwaranta)
2. _____
(imię i nazwisko oraz funkcja reprezentującego Gwaranta)

Wykonawca:

(nazwa i adres Wykonawcy)

Beneficjent:

Instytut Meteorologii i Gospodarki Wodnej – Państwowy
Instytut Badawczy

(nazwa i adres Beneficjenta)

ul. Podleśna 61

01-673 Warszawa

GWARANCJA

ZWROTU PRZEDPŁATY

Nr /

Tytułem zabezpieczenia roszczenia Beneficjenta o zwrot przedpłaty, która zostanie wypłacona Wykonawcy w ramach umowy nr, dotyczącej w kwocie, (dalej Umowa), zgodnie z ustalonymi warunkami, po zapoznaniu się z warunkami Umowy, Gwarant:, z siedzibą w ul., zarejestrowany w....., działając na zlecenie Wykonawcy, gwarantuje niniejszym nieodwołalnie i bezwarunkowo dokonać na rzecz Beneficjenta zapłaty kwoty odpowiadającej dokonanej przez Beneficjenta przedpłacie w wysokości 100% wartości Umowy, na pierwsze pisemne żądanie zapłaty zawierające oświadczenie, że Wykonawca nie dostarczył przedmiotu Umowy, w określonym Umową terminie. Zapłata należnej kwoty nastąpi w terminie 14 dni kalendarzowych od dnia otrzymania żądania przez Gwaranta. Do żądania Beneficjent dołączy dokument potwierdzający dokonanie przedpłaty na rzecz Wykonawcy. Żądanie zapłaty należy przesłać na adres: _____

Gwarancja jest ważna jedynie w stosunku do Umowy w niej wskazanej; jakkolwiek istotna z punktu odpowiedzialności Gwaranta zmiana warunków Umowy powinna być przedstawiona do uzgodnienia Gwarantowi.

Gwarancja jest ważna do dnia i wygasa automatycznie i całkowicie, jeżeli pismo zawierające żądanie z tytułu niniejszej gwarancji nie zostanie nadane przez Beneficjenta listem poleconym do tego dnia.

Oryginał gwarancji powinien zostać zwrócony do nas po upływie terminu ważności lub zaspokojeniu wszystkich roszczeń z gwarancji. Gwarancja staje się bezprzedmiotowa i nieważna wraz z upływem terminu jej ważności, nawet jeżeli nie zostanie nam zwrócona.

Ponadto gwarancja wygasa automatycznie i całkowicie, gdy wysokość świadczeń z gwarancji zrealizowanych przez Gwaranta osiągnie kwotę gwarancji, lub gdy oryginał dokumentu gwarancji zostanie zwrócony Gwarantowi przed upływem terminu ważności gwarancji.

Gwarancja niniejsza jest nieprzenośna.

Prawem właściwym dla rozstrzygnięcia sporów jest prawo polskie .

(miejsowość, data)

(pieczęć firmowa i podpisy osób działających w imieniu Gwaranta)